



**TOYOTA**

ALWAYS A  
**BETTER** WAY



TOYOTA  
**C-HR**

**ŠVENTĖ JŪSŲ POJŪČIAMS**

**Krupščiai apgalvota kiekviena elegantiško, gundančio ir skoningo Toyota C-HR dizaino detalė trykšta energija. Judėjimo pojūtis sukuriamas net automobiliui stovint.**

*Ryškus LED priekiniai žibintai komplektuojami su patraukliais sekvenciniais LED posūkių indikatoriais.*





MEISTRIŠKAI ĮRENGTAS SALONAS

Odinės sėdynės, prabangi apdaila – visos Toyota C-HR interjero detalės yra unikalios ir dailiai pereina viena į kitą.







Vairuokite elegantiškai – tai įpareigoja deimanto  
stilistikos įkvėptas Toyota C-HR salonas.

**RYŠYS SU PASAULIU**

**Salono kontūrai darniai susijungia su vairuotojo zona, kurioje jausitės tikri padėties šeimininkai. Vienintelis dėmesio centras Toyota C-HR automobilyje esate Jūs.**



Toyota Touch® 2 garso sistema su srautinės muzikos transliacijos funkcija ir prijungtomis paslaugomis realiu laiku  
leidžia pasiekti norimus grojaraščius.

Intuityviai valdomo 8 colių jutiklinio ekrano raštumas nenusileidžia  
sistemos garso kokybei.



Specialiai Toyota C-HR  
pritaikyta JBL garso sistema  
atkuria sodrų, skambu,  
stiprų ir švarų garsą – tokį,  
koks ir buvo sumanytas  
atlikėjo.

576 VATAI EMOCIJŲ







Aštuoni kanalai, 576 W stereostiprintuvas, devyni garsiakalbiai ir patentuoti akustiniai JBL bangolaidžiai reiškia tik viena –  
nenusakomą malonumą klausantis muzikos.



TOYOTA  
**C-HR**



JŪSŲ GYVENIMO KELIAI

Visai nesvarbu, kokią energiją naudojate, – ar renkatės pažangią hibridinę sistemą su 1,8 l varikliu, ar benzininį 1,2 l turbininį variklį, komplektuojamą su 6 pavarų mechanine ar Multidrive S transmisija. Daug svarbiau – kur ją nukreipiate.

HYBRID

#### HIBRIDINIS MODELIS

1,8 l benzininis hibridinis  
e-CVT

Galia  
122 DIN AG

Degalų sąnaudos\*  
3,8 l/100 km

CO<sub>2</sub> kiekis\*  
86 g/km

Pagreitėjimas iki 100 km/h  
per 11,0 s

Komplektuojama  
ACTIVE, STYLE,  
STYLE PLUS, LUXURY IR  
LUXURY PLUS MODELIOUSE

#### BENZININIS MODELIS

1,2 l turbininis benzininis  
6 M/T

Galia  
116 DIN AG

Degalų sąnaudos\*  
5,9 l/100 km

CO<sub>2</sub> kiekis\*  
135 g/km

Pagreitėjimas iki 100 km/h  
per 10,9 s

Komplektuojama  
STANDARD, ACTIVE,  
STYLE IR STYLE PLUS  
MODELIOUSE

#### BENZININIS MODELIS

1,2 l turbininis benzininis  
M/D S

Galia  
116 DIN AG

Degalų sąnaudos\*  
6,1 l/100 km

CO<sub>2</sub> kiekis\*  
138 g/km

Pagreitėjimas iki 100 km/h  
per 11,1 s

Komplektuojama  
ACTIVE, STYLE,  
STYLE PLUS, LUXURY  
IR LUXURY PLUS  
MODELIOUSE

#### BENZININIS MODELIS

1,2 l turbininis benzininis  
M/D S AWD

Galia  
116 DIN AG

Degalų sąnaudos\*  
6,7 l/100 km

CO<sub>2</sub> kiekis\*  
152 g/km

Pagreitėjimas iki 100 km/h  
per 11,4 s

Komplektuojama  
ACTIVE, STYLE,  
STYLE PLUS, LUXURY  
IR LUXURY PLUS  
MODELIOUSE

M/T = mechaninė transmisija      AWD = visų varomųjų ratų sistema  
M/D S = Multidrive S - nuolatinio kintamojo veikimo transmisija (CVT)  
e-CVT = elektroninė kintamojo veikimo transmisija

\* Vidutiniai rodikliai.

## PASIRENGĘS NETIKĖTUMAMS

# Toyota Safety Sense technologijos užtikrina patikimą apsaugą bet kokiomis aplinkybėmis.



### Pre-Collision sistema su pėsčiųjų fiksavimo funkcija

Nustačiusi susidūrimo riziką, ji įspėja vairuotoją garso bei vaizdo signalais ir įjungia pagalbinę stabdymo sistemą. Jei vairuotojas laiku nenuspaudžia stabdžio pedalo, automobilis automatiškai pradeda stabdyti, kad būtų išvengta susidūrimo arba sušvelnintas smūgis susidūrimo metu.



### Nukrypimo iš važiuojamosios juostos įspėjimo sistema

Ši sistema fiksuoja kelio juostų žymas ir įspėja vairuotoją garso bei vaizdo signalais (ir, jei būtina, pakoreguoja vairą), kai automobilis pradeda keisti judėjimo trajektoriją važiuojamojoje juostoje, nerodydamas posūkio signalo.



### Automatinė tolimųjų šviesų sistema

Ji fiksuoja priešpriešais ir priekyje važiuojančių transporto priemonių šviesas, automatiškai įjungdama tolimąsias arba artimąsias šviesas ir užtikrindama saugesnį vairavimą tamsiu paros metu.



### Pagalbinė kelio ženklų atpažinimo sistema

Sistema stebi eismo ženklus priekyje ir pateikia lengvai suprantamą pagrindinę informaciją, pavyzdžiui, apie nurodytą greičio apribojimą. Nesilaikant kelio ženklų nurodymų, sistema taip pat įjungia vaizdo ir garso signalus.



### Adaptyvioji pastovaus greičio palaikymo sistema

Automatiškai pakoreguoja greitį, palaikydama saugų atstumą iki priekyje važiuojančios transporto priemonės. Ji ypač palengvina vairavimą leidžiantis įtolimas keliones greitkeliais.







KOMPLEKTACIJOS

STANDARD, ACTIVE,  
STYLE, STYLE PLUS,  
LUXURY IR LUXURY PLUS:  
išsirinkite labiausiai prie Jūsų  
gyvenimo būdo derantį variantą.





STANDARD



#### STANDARTINĖ ĮRANGA

- Siūlomos kėbulo spalvos: Pure White (040), Night Sky Black (209), Ultra Silver (1F7) ir Ash Grey (1G3)
- 17 colių 10 stipinių sidabro spalvos plieniniai ratlankių gaubtai
- Elektra valdomi ir šildomi durelių veidrodėliai
- Elektroninis stovėjimo stabdys
- Pre-Collision sistema su pėsčiųjų fiksavimo funkcija
- Nukrypimo iš važiujamosios juostos įspėjimo sistema su vairo koregavimo funkcija
- Automatinė tolimųjų šviesų sistema
- Adaptyvioji pastovaus greičio palaikymo sistema
- LED dieniniai žibintai
- Prieblandos jutiklis
- Juodi tekstiliniai apmušalai
- Pilka (Gunmetal Grey) dekoratyvinė juostelė viršutinėje prietaisų skydelio dalyje
- Mechaninis oro kondicionierius
- Radijas ir CD grotuvas, suderinamas su WMA ir MP3 formato diskais
- 4 garsiakalbiai
- USB jungtis
- Bluetooth® laisvųjų rankų įranga





*Naujoviškos technologijos ir prabangi įranga: atraskite savo judėjimo tempą su Standard komplektacija.*

ACTIVE



**STANDARTINĖ ĮRANGA  
(PAPILDANTI STANDARD KOMPLEKTACIJA)**

- Nesiūlomi dvispalviai kėbulo variantai
- 17 colių 5 stipinų lengvojo lydinio ratlankiai
- Lietaus jutiklis
- Elektrochromatinis galinio vaizdo veidrodėlis
- Pagalbinė kelio ženklų atpažinimo sistema
- Priekiniai rūko žibintai
- Juodi tekstiliniai apmušalai
- Šildomos priekinės sėdynės
- Odinis vairas
- Dviejų zonų automatiniis oro kondicionierius
- 4,2 colio spalvotas TFT daugiafunkcis ekranas
- Toyota Touch® 2 multimedijos sistema su 8 colių ekranu
- 6 garsiakalbiai
- Galinio vaizdo kamera
- Variklio užvedimo mygtukas (tik hibridiniuose modeliuose)







*! Active komplektacijā ietraukta visa ierāde, kokijs reikia gyvenant aktyvū gyvenimā.*

STYLE



#### STANDARTINĖ ĮRANGA

(PAPILDANTI ACTIVE KOMPLEKTACIJA)

- 18 colių 10 dvigubų stipinų lengvojo lydinio ratlankiai
- Tamsinti stiklai
- Ryškiai juoda lango rėmo apdailos juostelė
- Chromuotos durelių apdailos juostelės
- Melsvas priekinių puodelių laikiklių ir priekinių durelių apšvietimas
- Šildomas vairas
- Smart Entry & Start sistema
- Elektra valdomi užlenkiami durelių veidrodėliai
- Siūlomi dvispalviai kėbulo variantai (kaip aksesuarai)





*Style – Jūsų stilių papildanti komplektacija.*



STYLE PLUS

**STANDARTINĖ ĮRANGA  
(PAPILDANTI STYLE KOMPLEKTACIJA)**

- LED priekiniai žibintai
- Priekiniai šviesolaidiniai LED žibintai
- LED sekvenciniai posūkių indikatoriai
- LED priekiniai rūko žibintai
- LED galiniai žibintai
- Nematomų zonų monitorius (BSM)
- Pespėjimo apie iš galo artėjančius automobilius sistema (RCTA)





LUXURY



#### STANDARTINĖ ĮRANGA

##### (PAPILDANTI ACTIVE KOMPLEKTACIJA)

- Siūlomos kėbulo spalvos: Night Sky Black (209), Ultra Silver (1F7), Ash Grey (1G3), Metal Stream (1K0), Earth Bronze (4U3) ir Pearl White (070)
- 18 colių 10 dvigubų stipinių juodi frezuoti lengvojo lydinio ratlankiai
- Chromuotos durelių apdailos juostelės
- Tamsinti galiniai langai
- Apmušalai su tamsiai ruda odine apdaila
- Juodi odiniai apmušalai (papildoma įranga)

- Tamsiai ruda viršutinė prietaisų skydelio dalis
- Sidabro spalvos dekoratyvinė juostelė viršutinėje prietaisų skydelio dalyje
- Melsvas priekinių puodelių laikiklių apšvietimas
- Toyota Touch® 2 & Go navigacijos sistema
- Šildomas vairas
- Smart Entry & Start sistema

- Elektra valdomi užlenkiami durelių veidrodėliai
- LED galiniai žibintai
- Drėkinantis oro valytuvas Nanoe™





*Luxury komplektacija asortimentą papildo aukščiausio lygio prabanga.*

LUXURY PLUS



**STANDARTINĖ ĮRANGA  
(PAPILDANTI LUXURY KOMPLEKTACIJĄ)**

- LED priekiniai žibintai
- Priekiniai šviesolaidiniai LED žibintai
- LED sekvenciniai posūkių indikatoriai
- LED priekiniai rūko žibintai
- Nematomų zonų monitorius (BSM)
- Perspėjimo apie iš galo artėjančius automobilius sistema (RCTA)
- Pagalbinė išmanioji automobilio statymo sistema (Simple IPA)
- Priekiniai ir galiniai automobilio statymo davikliai
- JBL Premium garso sistema su 9 garsiakalbiais (papildoma įranga)
- Juodi odiniai apmušalai (papildoma įranga)





Luxury Plus komplektācija leidžia mēgautis papildomai pasirenkama JBL Premium garso sistēma.



1.

**Priekinio buferio  
ir apačios apsauga**

Tvirtesnė ir patvaresnė priekinio buferio ir apačios apsauga suteikia Toyota C-HR visureigio išvaizdą.

2.

**Šoniniai laipteliai**

Svarbūs ne tik ratlankiai ir buferiai, bet ir šoniniai laipteliai. Tai daili Toyota C-HR atrama, leidžianti lengvai pasiekti prie stogo pritvirtintus aksesuarus.

3.

**18 colių matiniai juodi  
lengvojo lydinio ratlankiai\***

Niekas taip subtiliai neatskleidžia stilingo Toyota C-HR dizaino, kaip 18 colių matiniai juodi lengvojo lydinio ratlankiai. Jie tiesiog traukia akį.

\* Papildoma SUV paketo įranga.



VISUREIGIO YPATYBĖS



- 1.
- 2.
- 3.

**DAILŪS PRIEDAI**

**1.**

**Vienspalvė juodos perforuotos Alcantara® odos apdaila**

Kontrastinga ir prabangi Alcantara® odos apdaila puikiai papildo Toyota C-HR vidaus stilių.

**1.**

**2.**

**2.**

**Dvispalvė (juoda / pilka) odinė apdaila**

Lygi juoda oda su pilkais akcentais ir prabangiomis pilkais siūlėmis pakelia Active modelių salono apdailos kokybės kartelę.





**GRYNOS SPALVOS**  
Siūloma Standard, Active,  
Style ir Style Plus,  
Luxury, Luxury Plus  
modeliams

040 Pure White



070 Pearl White\*



1K0 Metal Stream\*



4U3 Earth Bronze\*





1F7 Ultra Silver\*



1G3 Ash Grey\*



209 Night Sky Black\*



3T3 Tokyo Red<sup>§</sup>



8W9 Cyan Splash\*



8X2 Hydro Blue\*



Nuotraukos yra iliustracinio pobūdžio. Konkrečiai komplektacijai siūlomos spalvos nurodytos p. 16 - 29.

\* Metalo blizgesio dažai.

§ Perlamutriniai dažai.

# SPALVŲ DERINIAI

Siūloma Style ir Style Plus modeliams



2NH Hydro Blue\* su juodu stogu







2NA Pearl White<sup>§</sup> su juodu stogu



2NB Ash Grey\* su juodu stogu



2RV Cyan Splash\* su juodu stogu



2PN Tokyo Red<sup>§</sup> su juodu stogu



2NK Metal Stream\* su juodu stogu

\* Metalo blizgesio dažai.  
§ Perlamutriniai dažai.



## MIESTE



17 colių 10 stipinių sidabro spalvos  
plieniniai ratlankių gaubtai  
Standartinė Standard modelių įranga



18 colių 5 dvigubų stipinių matiniai  
juodi lengvojo lydinio ratlankiai  
Papildoma Style, Style Plus, Luxury,  
Luxury Plus modelių įranga



17 colių 5 stipinių lengvojo lydinio  
ratlankiai  
Standartinė Active modelių įranga



**18 colių 5 dvigubų stipinų juodi  
frezuoti lengvojo lydinio ratlankiai**  
Standartinė Style ir Style Plus  
modelių įranga

**17 colių frezuoti lengvojo lydinio ratlankiai**  
Papildoma visų modelių įranga



**18 colių 10 dvigubų stipinų juodi  
frezuoti lengvojo lydinio ratlankiai**  
Standartinė, Luxury ir Luxury Plus  
modelių įranga



**17 colių matiniai juodi lengvojo  
lydinio ratlankiai**  
Papildoma visų modelių įranga



## PASKUTINIAI AKCENTAI



**Juodi tekstiliniai  
apmušalai**  
Standartinė Standard,  
Active, Style ir  
Style Plus  
modelių įranga



**Juoda oda**  
Papildoma Luxury ir Luxury  
plus modelių įranga



**Tamsiai rudi odiniai  
apmušalai su dygsniuota  
juoda tekstiline apdaila**  
Standartinė Luxury ir  
Luxury Plus modelių įranga



**Dvispalviai smėlio ir rudos spalvos odiniai apmušalai**  
Papildoma Luxury ir Luxury Plus modelių įranga



**Vienspalviai juodi perforuotos Alcantara® odos apmušalai**  
Papildoma visų modelių įranga



**Juodi odiniai apmušalai**  
Papildoma visų modelių įranga



**Juodi odiniai apmušalai su pilkomis detalėmis**  
Papildoma Active, Style ir Style Plus modelių įranga

**Juodi odiniai apmušalai su smėlio spalvos apdaila**  
Papildoma Style, Style Plus modelių įranga

# TECHNINIAI DUOMENYS

## APLINKOSAUGA

1,8 l benzininis hibridinis  
e-CVT

1,2 l turbininis benzininis  
6 M/T

1,2 l turbininis benzininis  
M/D S

1,2 l turbininis benzininis  
M/D S, AWD

<b>Degalų sąnaudos (Pagal EC 2017/1153 reglamentą ir jo pakeitimus EC 2017/1231)</b>				
Vidutinės (l/100 km)	3,8	5,9*/6,1	6,1	6,7
Mieste (l/100 km)	3,4	6,9*/7,3	7,4	8,0
Užmiestyje (l/100 km)	4,0	5,3	5,3	5,9
Rekomenduojama degalų rūšis	95 ar aukštesnio oktaninio skaičiaus benzinai	95 ar aukštesnio oktaninio skaičiaus benzinai	95 ar aukštesnio oktaninio skaičiaus benzinai	95 ar aukštesnio oktaninio skaičiaus benzinai
Degalų bako talpa (l)	43	50	50	50
<b>Anglies dvideginio (CO<sub>2</sub>) kiekis (Pagal EC 2017/1153 reglamentą ir jo pakeitimus EC 2017/1231)</b>				
Vidutinis (g/km)	86	135*/138	138	152
Mieste (g/km)	77	157*/167	168	183
Užmiestyje (g/km)	92	120*/121	121	134
<b>Išmetamųjų dujų kiekis (Pagal EC 2007/715 reglamentą ir jo papildymą EC 2017/1151)</b>				
Euro taršos klasė	EURO 6,2	EURO 6,2	EURO 6,2	EURO 6,2
Anglies monoksidas, CO (mg/km)	97,5	153,8	137,1	170
Angliavandeniliai, THC (mg/km)	13,4	15,4	17,2	16,6
Angliavandeniliai, NMHC (mg/km)	11,2	12,5	14,5	13,7
Azoto oksidai, NOx (mg/km)	5,6	22,6	15,3	16,4
Kietosios dalelės (mg/km)	-	0,177	0,231	1,8
Triukšmas pravažiuojant (dB(A))	66,7	69	69	68

Degalų sąnaudos, CO<sub>2</sub> kiekis ir triukšmo lygis matuojami kontroliuojamoje aplinkoje naudojant bazinį serijinį automobilį ir laikantis Europos Komisijos priimtų įstatymų reikalavimų. Norėdami gauti daugiau informacijos arba įsigyti bazinį serijinį automobilį, kreipkitės į Toyota Motor Europe NV/SA. Jūsų automobilio degalų sąnaudos ir išskiriamo CO<sub>2</sub> kiekis gali skirtis nuo išmatuotų reikšmių. Automobilio degalų sąnaudas ir anglies dvideginio kiekį lemia vairavimo stilius ir kt. veiksniai (pavyzdžiui, kelio danga, eismo sąlygos, automobilio būklė, montuojama įranga, apkrova, keleivių skaičius ir pan.).

## VARIKLIS

1,8 l benzininis hibridinis  
e-CVT

1,2 l turbininis benzininis  
6 M/T

1,2 l turbininis benzininis  
M/D S

1,2 l turbininis benzininis  
M/D S, AWD

Variklio kodas	2ZR-FXE	8NR-FTS	8NR-FTS	8NR-FTS
Cilindrų skaičius	4 vienoje eilėje	4 vienoje eilėje	4 vienoje eilėje	4 vienoje eilėje
Vožtuvų mechanizmas	16 vožtuvų, DOHC su VVT-i	16 vožtuvų, DOHC, grandininė pavara su VVT-iW (įsiurbimas) ir VVT-i (išmetimas)	16 vožtuvų, DOHC, grandininė pavara su VVT-iW (įsiurbimas) ir VVT-i (išmetimas)	16 vožtuvų, DOHC, grandininė pavara su VVT-iW (įsiurbimas) ir VVT-i (išmetimas)
Degalų sistema	EFI	D-4	D-4	D-4
Darbinis tūris (cm <sup>3</sup> )	1798	1197	1197	1197



<b>VARIKLIS</b>	<b>1,8 l benzininis hibridinis e-CVT</b>	<b>1,2 l turbininis benzininis 6 M/T</b>	<b>1,2 l turbininis benzininis M/D S</b>	<b>1,2 l turbininis benzininis M/D S, AWD</b>
Skersmuo x eiga (mm x mm)	80,5 x 88,3	71,5 x 74,5	71,5 x 74,5	71,5 x 74,5
Suspauđimo laipsnis	13,04:1	10,01:1	10,01:1	10,01:1
Maksimali galia (DIN AG)	98	116	116	116
Maksimali galia (kW/aps./min.)	72/5200	85/5600	85/5600	85/5600
Maksimalus sukimo momentas (Nm/aps./min.)	142/3600	185/1500–4000	185/1500–4000	185/1500–4000
Bendra hibridinės sistemos galia (DIN AG)	122			
Bendra hibridinės sistemos galia (kW)	90			

#### Priekyje montuojamas elektrinis variklis

#### Hibridinio automobilio akumulatorius

Tipas	Sinchroninis su nuolatinu magnetu	Tipas	Nikelio metalo hidridas
Maksimali galia (kW)	53	Nominalioji įtampa (V)	201,6
Maksimalus sukimo momentas (Nm)	163	Akumulatoriaus modulių skaičius	28
Maksimali įtampa (V)	600	Baterijos talpa (3 h) (Ah)	6,5

#### TECHNINĖS CHARAKTERISTIKOS

	<b>1,8 l benzininis hibridinis e-CVT</b>	<b>1,2 l turbininis benzininis 6 M/T</b>	<b>1,2 l turbininis benzininis M/D S</b>	<b>1,2 l turbininis benzininis M/D S, AWD</b>
Maksimalus greitis (km/h)	170	190	185	180
Pagreitėjimas iki 100 km/h (s)	11,0	10,9	11,1	11,4

#### PAKABA

	<b>1,8 l benzininis hibridinis e-CVT</b>	<b>1,2 l turbininis benzininis 6 M/T</b>	<b>1,2 l turbininis benzininis M/D S</b>	<b>1,2 l turbininis benzininis M/D S, AWD</b>
Priekyje	MacPherson statramstis	MacPherson statramstis	MacPherson statramstis	MacPherson statramstis
Gale	Dvigubas trikampis balansyras	Dvigubas trikampis balansyras	Dvigubas trikampis balansyras	Dvigubas trikampis balansyras

#### STABDŽIAI

	<b>1,8 l benzininis hibridinis e-CVT</b>	<b>1,2 l turbininis benzininis 6 M/T</b>	<b>1,2 l turbininis benzininis M/D S</b>	<b>1,2 l turbininis benzininis M/D S, AWD</b>
Priekyje	Aušinamieji diskai	Aušinamieji diskai	Aušinamieji diskai	Aušinamieji diskai
Gale	Diskiniai	Diskiniai	Diskiniai	Diskiniai

#### BAGAŽINĖS TALPA

	<b>1,8 l benzininis hibridinis e-CVT</b>	<b>1,2 l turbininis benzininis 6 M/T</b>	<b>1,2 l turbininis benzininis M/D S</b>	<b>1,2 l turbininis benzininis M/D S, AWD</b>
Bagažinės talpa iki bagažinės uždangalo (l)	377	377	377	377

\* Taikoma Active komplektacijai.

AWD = visų varomųjų ratų sistema e-CVT = elektroninė nuolatinio kintamojo veikimo transmisija M/T = mechaninė transmisija  
M/D S = Multidrive S - nuolatinio kintamojo veikimo transmisija (CVT)

# TECHNINIAI DUOMENYS

MATMENYS IR SVORIS	1,8l benzininis hibridinis e-CVT	1,2l turbininis benzininis 6 M/T	1,2l turbininis benzininis M/D S	1,2l turbininis benzininis M/D S, AWD
--------------------	---	--	--	---

Išorės ilgis (mm)	4360	4360	4360	4360
Išorės plotis (mm)	1795	1795	1795	1795
Išorės aukštis (mm)	1555	1565	1565	1565
Provēža priekyje (mm)	1540*/1550	1540*/1550	1540*/1550	1540*/1550
Provēža gale (mm)	1560*/1570	1560*/1570	1560*/1570	1560*/1570
Užlaida priekyje (mm)	905	905	905	905
Užlaida gale (mm)	815	815	815	815
Atstumas tarp ašių (mm)	2640	2640	2640	2640
Apsisukimo spindulys (padangų) (m)	5,2	5,2	5,2	5,2
Bendroji automobilio masė (kg)	1860	1845	1865	1930

\* Su 18 colių ratlankiais.

° Su 18 colių ratlankiais – 1540 mm.

\*\* Hibridinių modelių – 1555 mm.

§§ Su 18 colių ratlankiais – 1560 mm.

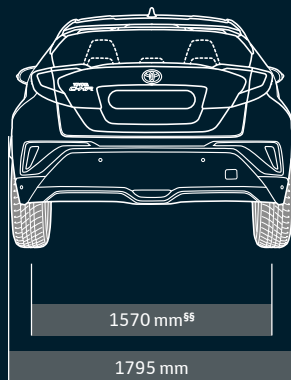
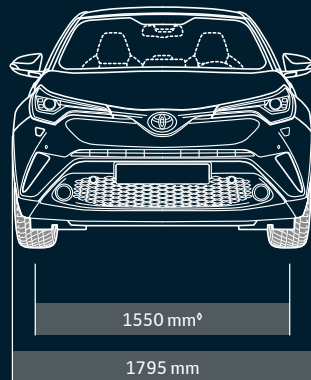

MATMENYS IR SVORIS	1,8l benzininis hibridinis e-CVT	1,2l turbininis benzininis 6 M/T	1,2l turbininis benzininis M/D S	1,2l turbininis benzininis M/D S, AWD
--------------------	---	--	--	---

Parengto automobilio masė (kg)	1380–1460	1320–1425	1390–1440	1460–1510
Velkamoji galia su stabdžiais (kg)	725	1300	1100	1100
Velkamoji galia be stabdžių (kg)	725	720	720	720

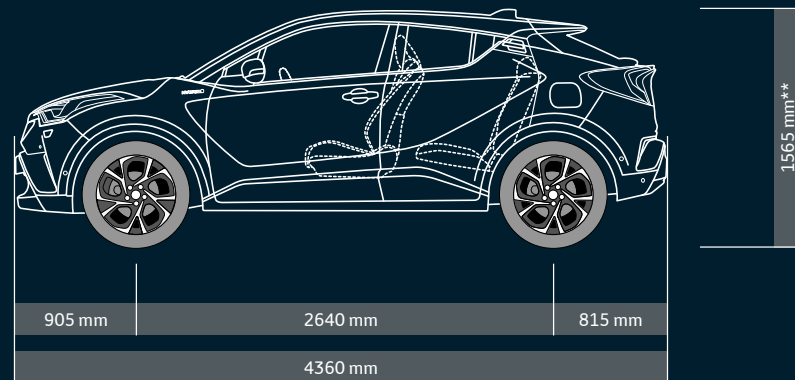
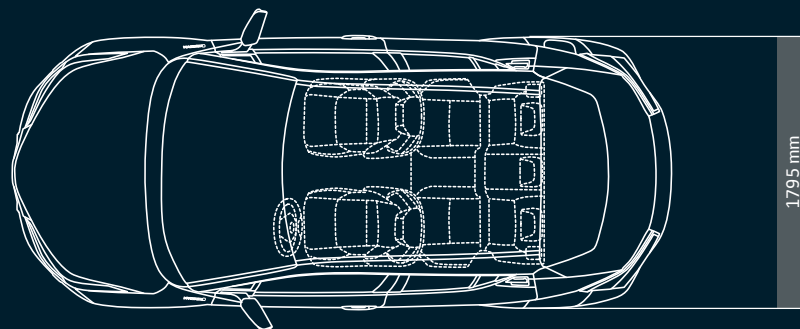

# ĮRANGA

## IŠORĖ

	Standard	Active	Style	Style Plus	Luxury	Luxury Plus
17 colių 10 stipinų plieniniai ratlankiai su 215/60 R17 padangomis	●	–	–	–	–	–
17 colių 5 stipinų lengvojo lydinio ratlankiai su 215/60 R17 padangomis	–	●	–	–	–	–
18 colių 5 dvigubų stipinų juodi frezuoti lengvojo lydinio ratlankiai su 225/50 R18 padangomis	–	–	●	●	–	–
18 colių 10 dvigubų stipinų juodi frezuoti lengvojo lydinio ratlankiai su 225/50 R18 padangomis	–	–	–	–	●	●
Padangų slėgio kontrolės sistema (TPWS)	●	●	●	●	●	●
Padangos remonto komplektas	●	●	●	●	●	●
Halogeniniai priekiniai žibintai	●	●	●	–	●	–
Mechaniniu būdu reguliuojami priekiniai žibintai	●	●	●	–	●	–
Bi-LED priekiniai žibintai	–	–	–	●	–	●
Automatiškai reguliuojami priekiniai žibintai	–	–	–	●	–	●
LED sekvenciniai posūkių indikatoriai	–	–	–	●	–	●
Priekinių žibintų valytuvai	●	●	●	●	●	●
Laipsniškai užgesstantys priekiniai žibintai	●	●	●	●	●	●
LED dieniniai žibintai	●	●	●	●	●	●
Halogeniniai kombinuotieji galiniai žibintai	●	●	●	–	–	–
LED galiniai stabdymo žibintai	●	●	●	●	●	●
Viršuje montuojamas LED stabdymo žibintas	●	●	●	●	●	●
LED kombinuotieji galiniai žibintai	–	–	–	●	●	●
Priekiniai rūko žibintai (lemputės)	–	●	●	–	●	–
Priekiniai rūko žibintai (LED)	–	–	–	●	–	●
Elektra reguliuojami ir šildomi durelių veidrodėliai	●	●	●	●	●	●
Elektra užlenkiami durelių veidrodėliai	–	–	●	●	●	●
Įlipimo zonos apšvietimas durelių veidrodėliuose	–	–	–	●	–	●
Chromuotos durelių apdailos juostelės	–	–	●	●	●	●
Ryškiai juoda centrinio statramsčio apdaila	–	–	●	●	●	●
Galinis aptakas	●	●	●	●	●	●
Ryklio peleko formos antena	●	●	●	●	●	●
Tonuoti galiniai langai	–	–	●	●	●	●
Juodas stogas	–	–	○	○	–	–

● = standartinė įranga

○ = papildoma įranga

– = nekomplektuojama



# ĮRANGA

VIDUS	Standard	Active	Style	Style Plus	Luxury	Luxury Plus
Įlipimo sistema su apšvietimu	●	●	●	●	●	●
Saulės skydeliai su veidrodėliu vairuotojo ir priekinio keleivio pusėse	●	–	–	–	–	–
Saulės skydeliai su veidrodėliu ir lempute vairuotojo ir priekinio keleivio pusėse	–	●	●	●	●	●
Tekstiliniai grindų kilimėliai	●	●	●	●	●	●
Juoda viršutinė prietaisų skydelio dalis	●	●	●	●	–	–
Tamsiai violetinė viršutinė prietaisų skydelio dalis	–	–	–	–	–	–
Tamsiai ruda viršutinė prietaisų skydelio dalis	–	–	–	–	●	●
Pilka dekoratyvinė juostelė viršutinėje prietaisų skydelio dalyje	●	●	–	–	–	–
Anodizuota mėlyna dekoratyvinė juostelė viršutinėje prietaisų skydelio dalyje	–	–	–	–	–	–
Sidabro spalvos dekoratyvinė juostelė viršutinėje prietaisų skydelio dalyje	–	–	●	●	●	●
Aukštai įrengtos pagalbinės rankenėlės priekyje	●	●	●	●	●	●
12 V elektros lizdas priekyje	●	●	●	●	●	●
Melsvas priekinių puodelių laikiklių apšvietimas	–	–	●	●	●	●
Melsvas priekinių durelių apšvietimas	–	–	●	●	●	●

SĖDYNĖS	Standard	Active	Style	Style Plus	Luxury	Luxury Plus
Tekstiliniai sėdynių apmušalai	●	●	●	●	–	–
Sėdynių apmušalai su odine apdaila	–	–	–	–	●	●
Odiniai sėdynių apmušalai	–	–	–	–	○	○
Vairuotojo sėdynė su aukščio reguliavimo funkcija	●	●	●	●	●	●
Elektra reguliuojama vairuotojo sėdynės juosmens atrama	–	●	●	●	●	●
Šildomos priekinės sėdynės	–	●	●	●	●	●
60:40 santykiu dalijamos nulenkiamos galinės sėdynės	●	●	●	●	●	●

KOMFORTO ĮRANGA	Standard	Active	Style	Style Plus	Luxury	Luxury Plus
Mechaninis oro kondicionierius	●	–	–	–	–	–
Dviejų zonų automatinis oro kondicionierius	–	●	●	●	●	●
Drėkinantis oro valytuvas Nanoe™	–	–	–	–	●	●
Adaptvyioji pastovaus greičio palaikymo sistema (ACC)	●	●	●	●	●	●
Reguliuojamas greičio ribotuvas (ASL)	●	●	●	●	●	●
Reguliuojamo aukščio ir posvyrio kampo vairas	●	●	●	●	●	●
Odinis vairas	–	●	●	●	●	●
Šildomas vairas	–	–	●	●	●	●
Odinis pavarų perjungimo svirtelės antgalis	●	●	●	●	●	●
Elektra valdomi priekiniai langai	●	●	●	●	●	●
Elektra valdomi galiniai langai	●	●	●	●	●	●
Visi elektra valdomi langai su automatinio pakėlimo ir nuleidimo funkcija	●	●	●	●	●	●
Priekinis porankis	●	●	●	●	●	●
Lietaus jutiklis	–	●	●	●	●	●
Prieblandos jutiklis	●	●	●	●	●	●
Elektra valdomas nuotolinis durelių užraktas	●	●	●	●	●	●
Variklio užvedimo mygtukas	–	● (tik hibridiniuose modeliuose)	●	●	●	●
Smart Entry & Start sistema	–	–	●	●	●	●
Elektrochromatinis galinio vaizdo veidrodėlis	–	●	●	●	●	●
Elektroninis stovėjimo stabdys	●	●	●	●	●	●
Priekiniai ir galiniai automobilio statymo jutikliai	–	–	–	–	–	●
Pažangi pagalbinė automobilio statymo sistema (Simple IPA)	–	–	–	–	–	●

● = standartinė įranga    ○ = papildoma įranga    – = nekomplektuojama

# ĮRANGA

MULTIMEDIJOS IR INFORMACINĖ SISTEMA	Standard	Active	Style	Style Plus	Luxury	Luxury Plus
Toyota Touch® 2 multimedijos sistema su 8 colių ekranu	–	●	●	●	●	●
Toyota Touch® 2 & Go navigacijos sistema	–	○	○	○	●	●
Radijas/CD grotuvas, palaikantis MP3 ir WMA formatus	●	–	–	–	–	–
4 garsiakalbiai	●	–	–	–	–	–
6 garsiakalbiai	–	●	●	●	●	●
JBL Premium garso sistema su 9 garsiakalbiais (tik hibridiniuose modeliuose)	–	–	–	–	–	○
Aux-in ir USB jungtys	●	●	●	●	●	●
Bluetooth® laisvųjų rankų įranga	●	●	●	●	●	●
3,7 colio juodai baltas TFT daugiafunkcis ekranas	●	–	–	–	–	–
4,2 colio spalvotas TFT daugiafunkcis ekranas	–	●	●	●	●	●
Galinio vaizdo kamera su statiškomis pagalbinėmis linijomis	–	●	●	●	●	●

DĒTUVĖS	Standard	Active	Style	Style Plus	Luxury	Luxury Plus
Priekinė daiktadėžė su apšvietimu	●	●	●	●	●	●
Dėtuvės priekinėse durelėse	●	●	●	●	●	●
Porankis ant konsolės dėtuvės	●	●	●	●	●	●
Puodelių laikikliai priekyje ir gale	●	●	●	●	●	●
Dėtuvės vairuotojo ir priekinio keleivio sėdynių atlošuose	–	–	–	–	●	●
Bagažo skyriaus uždangalas	●	●	●	●	●	●



## SAUGOS ĮRANGA

	Standard	Active	Style	Style Plus	Luxury	Luxury Plus
<b>Aktyvioji sauga</b>						
Stabdžių antiblokavimo (ABS), elektroninė stabdymo jėgos paskirstymo (EBD) ir pagalbinė stabdymo (BA) sistemos	●	●	●	●	●	●
Automobilio stabilumo kontrolės sistema (VSC)	●	●	●	●	●	●
Traukos kontrolės sistema (TRC)	●	●	●	●	●	●
Pagalbinė važiavimo įkalne sistema (HAC)	●	●	●	●	●	●
Priekinių ir galinių saugos diržų įspėjamoji sistema	●	●	●	●	●	●
Apsauginis užraktas nuo vaikų	●	●	●	●	●	●
Imobilizatorius	●	●	●	●	●	●
<b>Toyota Safety Sense saugos įranga</b>						
Pre-Collision sistema (PCS) su pėsčiųjų fiksavimo funkcija	●	●	●	●	●	●
Nukrypimo iš važiujamosios juostos įspėjimo sistema (LDA) su vairo koregavimo funkcija	●	●	●	●	●	●
Automatinė tolimųjų šviesų sistema (AHB)	●	●	●	●	●	●
Pagalbinė kelio ženklų atpažinimo sistema (RSA)	–	●	●	●	●	●
Nematomų zonų monitorius (BSM)	–	–	–	●	–	●
Perspėjimo apie iš galo artėjančius automobilius sistema (RCTA)	–	–	–	●	–	●
<b>Pasyvioji sauga</b>						
SRS priekinės oro saugos pagalvės	●	●	●	●	●	●
SRS šoninės oro saugos pagalvės priekyje	●	●	●	●	●	●
SRS užolaidinės oro saugos pagalvės priekyje ir gale	●	●	●	●	●	●
SRS vairuotojo kelių oro saugos pagalvė	●	●	●	●	●	●
Priekinio keleivio oro saugos pagalvės jungiklis/išjungiklis	●	●	●	●	●	●
Saugos diržai su įtempikliais ir jėgos ribotuvais	●	●	●	●	●	●
ISOFIX vaikiškų kėdučių tvirtinimo sistema	●	●	●	●	●	●

● = standartinė įranga

○ = papildoma įranga

– = nekomplektuojama

# VAŽINĖKITE NAUJU AUTOMOBILIU **KAS** **4 METUS**

**Toyota Next** yra nauja lizingo paslauga, leidžianti įsigyti naują Toyota automobilį ir pakeisti esamą transporto priemonę kur kas paprasčiau nei bet kada anksčiau. Mūsų atstovas su Jumis susisieks pats ir pateiks būtent Jums skirtą asmeninį pasiūlymą be jokių papildomų išlaidų esančioms sutartims užbaigti! Su **Toyota Next** lizingu visuomet turėsite naujausią, išmaniausią ir saugiausią Toyota modelį.



**TOYOTA NEXT** | LIZINGAS IR  
VAIRUOKITE NAUJĄ AUTOMOBILĮ **KAS 4 METUS** DRAUDIMAS

Bendros vartojimo kredito kainos metinės normos apskaičiavimo pavyzdys: Automobilio kaina – 20.450,00 EUR su PVM. Pradinė įmoka – 3.067,50 EUR (15% automobilio kainos su PVM). Finansuojama suma – 17.382,50 EUR, sutarties terminas – 60 mėn. Likutinė vertė – 6.135,00 EUR (30%), ridos apribojimas – 100.000 km. Palūkanos – 1,49% (kai kintanti, metinė bazinė palūkanų norma 3 mėn. EURIBOR – 0%, palūkanų marža – 1,49%). Administravimo mokestis – 1% automobilio kainos su PVM. Mėnesinė įmoka – 202,26 EUR. Bendra kredito gavėjo mokama suma – 18.475,16 EUR. Bendra vartojimo kredito kainos metinė norma – 1,86%. Vartojimo kredito davėjas – Luminor lizingas UAB. Automobilis turi būti draudžiamas Kasko draudimu visą išperkamosios nuomos sutarties galiojimo laikotarpį. Draudimo išlaidos į aukščiau nurodytą skaičiavimą neįtrauktos. Jei pagal išperkamosios nuomos sutartį siunčiamas sąskaitas norėsite gauti nemokamai elektroninėje erdvėje, turėsite užpildyti paraišką dėl sąskaitų gavimo elektroninėje erdvėje. Visas pasiūlymo sąlygas rasite [www.toyota.lt](http://www.toyota.lt) tinklalapyje arba Toyota atstovybėse. Pasiūlymas nėra Luminor lizingas UAB įsipareigojimas suteikti vartojimo kreditą.

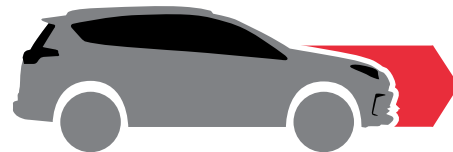

**1 galimybė:** Gražinkite savo Toyota automobilį prekybos atstovui, iš kitų Toyota modelių išsirinkite naują automobilį ir įsigykite jį naudodamiesi Toyota Next lizingo paslauga.

## PO 4 METŲ

**2 galimybė:** Važinėkite savo Toyota tiek ilgai, kiek pageidaujate.



TOYOTA  
LIZINGAS IR  
DRAUDIMAS



## TOYOTA DRAUDIMO PRIVALUMAI:



### Pakaitinis automobilis

Draudiminio įvykio atveju automobilio remonto laikotarpiui visuomet **nemokamai gausite pakaitinį automobilį**.



### Nemokama pagalba kelyje

Nesvarbu, kas Jums nutiks – sprogs padanga, ištuštės degalų bakas ar įvyks nelaimingas atsitikimas – skambinkite nemokamu pagalbos telefonu **+370 5268 3850** ir Jumis bus pasirūpinta.



### Originalios atsarginės dalys

Naudojame tik naujas ir originalias Toyota dalis. Taigi po remonto Jūsų automobilis bus kaip naujas.



### Įgaliotas Toyota servisas

Suremontuosime Jūsų automobilį pagal aukščiausius kokybės standartus, kaip numatyta gamykloje. Tokiu būdu siekiame ilgalaikio rezultato ir **išlaikome garantiją**.



### Naujoji pirmųjų metų vertė

Jei naujas Toyota automobilis nepataisomai sugadinamas per pirmuosius metus, grąžinsime pradinę automobilio vertę.



### Franšizė

Susidūrimo su laukiniu žvėrimi ir stiklo pakeitimo atveju franšizė yra nuo **0 eurų**, o kitais atvejais – nuo **175 eurų**.

## TOYOTA LIZINGO PRIVALUMAI:



### Paprasta tvarkyti

Bankinius reikalus sutvarkysime už Jus.



### Greitas atsakymas

Paprastai teigiamas atsakymas sulaukiamas per **1 valandą**.



### Nemokamas lizingo pakeitimas

Su Toyota lizingu perkant naująjį Toyota automobilį **lizingo pakeitimas yra nemokamas**.



### Tik viena sąskaita

Viena draudimo ir lizingo sąskaita.



### Daugiau papildomų galimybių

Lizingu galite įsigyti papildomą įrangą, padangų keitimo ir saugojimo paslaugą, įprastą techninę priežiūrą bei papildomą garantiją.

Toyota draudimo pasiūlymo teiraukitės Toyota pardavimo atstovo. Su Toyota draudimo privalumais ir sąlygomis galite susipažinti interneto svetainėje adresu [toyota.lt/draudimas](http://toyota.lt/draudimas) arba paskambinę telefonu +370 5 268 3850. Paslaugą siūlo „Ergo Insurance“ SE.

TOYOTA  
LIZINGAS IR  
DRAUDIMAS





**Jums reikia lyderio poziciją užimančio šiuolaikinio automobilio su ateities technologijomis. Tokio, kuris žadintų emocijas ir įkūnytų visus pasiekimus. Kuris naudingai tarnautų, įkvėptų ir džiugintų. Kad ir kur būtumėte ir keliautumėte, su Toyota C-HR atrasite savo idealų judėjimo tempą.**

THROUGH URBAN LIFE







TOYOTA

ALWAYS A  
BETTER WAY

# NAUJASIS TOYOTA C-HR. TOYOTA, KOKIOS JŪS NESATE MATĖ.

[www.toyota.lt](http://www.toyota.lt)



MIX

Popierius pagamintas  
iš atsakingai tvarkomų miškų

FSC  
www.fsc.org

FSC® C005203



Norėdami  
sužinoti daugiau,  
nuskaitykite  
šį QR kodą.

Mūsų žiniomis, visa šioje brošiūroje pateikta informacija buvo teisinga rengimo spaudai metu. Brošiūroje nurodytos techninės charakteristikos ir įranga priklauso nuo rinkos sąlygų ir reikalavimų, todėl Jūsų regione platinamų modelių techninės charakteristikos ir įranga gali šiek tiek skirtis. Daugiau informacijos apie technines charakteristikas ir įrangą teiraukitės vietinėje Toyota atstovybėje.

- Automobilių kėbulo spalvos gali šiek tiek skirtis nuo šio leidinio nuotraukose matomų spalvų.
- Šioje brošiūroje esančių QR kodų įskaitomumas priklauso nuo naudojamo skaitytuvo. Toyota nepriima atsakomybės už nesėkmingą kurio nors QR kodo ar interaktyviojo turinio ženklų nuskaitymą Jūsų naudojamu prietaisu.
- Toyota Motor Europe pasilieka teisę be išankstinio įspėjimo keisti bet kokią informaciją apie technines charakteristikas ir įrangą.

© 2017, Toyota Motor Europe NV/SA (TME). • Jokia šio leidinio dalis negali būti dauginama be išankstinio raštiško Toyota Motor Europe sutikimo.