



RAV4

10 | TOYOTA RELAX
METU | GARANTIJA





TIKRAS
VISUREIGIS.
TIKRAS
HIBRIDAS.
JOKIŲ IŠLYGŲ

RAV4 – rafinuotas ir išskirtinis automobilis, į darnią visumą sujungiantis tikro visureigio charakterį, stilių ir technologijas. Dėl unikaliai suderinto didelio sukimo momento ir mažo teršalų kiekio RAV4 puikiai tinka kelionėms tiek užmiesčio keliais, tiek miesto gatvėmis.

TURINYS

- 4 Dizainas
- 6 Hibridas
- 8 Važiavimas
- 10 Varikliai
- 12 Saugumas
- 16 Komfortas
- 18 Technologijos
- 22 Komplektacijos
- 34 Aksesuarai
- 38 Spalvos
- 40 Ratlankiai
- 42 Apdaila
- 44 Specifikacijos
- 48 Įranga
- 58 Aplinkosauga ir vairavimas be rūpesčių

NE ŠIAIP DIZAINAS – TAI STILIUS

EFEKTINGAS DIZAINAS IR TIKRAS VISUREIGIO CHARAKTERIS.

RAV4 išskirtinumą lemia puikios važiavimo savybės ir patrauklus dizainas. Tikro tvirto visureigio išvaizdą ir ryškų dinamišką stilių sujungiantis RAV4 yra elegantiško urbanistinio dizaino atspindys. Efektingas ir dailus RAV4 akį traukia savo elegantiškais priekiniais LED žibintais, išraiškingu šoniniu siluetu ir unikaliais LED galiniais žibintais. Visas šis derinys sukuria individualų ir rafinuotą automobilio charakterį.

RAV4 atrodo ir važiuoja taip, kaip ir dera visureigiui, mieste jausdamasis kaip savo namuose.





Nuotraukoje pavaizduotas Hybrid Style modelis



NE ŠIAIP HIBRIDAS – TAI TOYOTA HIBRIDAS

HIBRIDINIS VISUREIGIS, PRITAIKYTAS ĮVAIRIEMS KELIAMS IR MIESTO GATVĖMS.

Galingas RAV4 2,5 l Hybrid Dynamic Force galios agregatas užtikrina išskirtinę dinamiką be jokių išlygų. Jis suteikia pasitikėjimo jausmą kiekvienoje situacijoje, nesvarbu, ar lėktumėte greitkeliu, važinėtumėte perpildytomis miesto gatvėmis, kur taikomi taršos apribojimai, ar keliautumėte prastais užmiesčio keliais. Dėl savaime įsikraunančios hibridinės sistemos automobilis gali nuvažiuoti neįtikėtina ilgą atstumą, leisdamas mėgautis elektrinės galios privalumais – tyliu riedėjimu ir didesniu efektyvumu, nepatiriant jokių nepatogumų.

Sėdėdami už RAV4 vairo, galite skrosti miesto gatves ar važinėti užmiesčio keliais be jokių kompromisų.

NE ŠIAIP KONTROLĖ – TAI IR PASITIKĖJIMO JAUSMAS

VAŽIUOJA KAIP JOKS KITAS VISUREIGIS, NES JIS KITOKS.

RAV4 – neprilygstamo erdvumo, važiavimo komforto, galios ir pravažumo derinio pavyzdys. Novatoriška TNGA* platforma leido Toyota inžinieriams sumažinti automobilio svorį, pasiekti žemesnį svorio centrą, padidinti važiuoklės tvirtumą ir pagerinti matomumą. Dėl šių pakeitimų RAV4 lengviau valdyti ir be galo malonu vairuoti. Platforma taip pat leido dizaineriams daugiau pasireikšti kuriant stilingą automobilio dizainą ir išplėsti keleivių bei bagažo erdvę.

Galutinis rezultatas – ypač funkcionalus visureigis, su kuriuo galite saugiai ir stilingai keliauti bet kokių maršrutu. Su juo vairavimas taps tikra švente.

* Toyota modulinė platforma (Toyota New Global Architecture)







HIBRIDAS SU FWD / AWD
2,5 L HYBRID DYNAMIC FORCE
SU E-CVT

Galia: **218/222 AG (DIN)**

Degalų sąnaudos*: **5,7–5,9 l/100 km**

CO₂ kiekis*: **128–133 g/km**

Pagreitėjimas nuo 0 iki 100 km/h: **per 8,1 s**

BENZININIS MODELIS
2,0 L BENZININIS DYNAMIC
FORCE VARIKLIS SU M/D S

Galia: **175 AG (DIN)**

Degalų sąnaudos*: **7,3–7,7 l/100 km**

CO₂ kiekis*: **158–175 g/km**

Pagreitėjimas nuo 0 iki 100 km/h: **per 9,8 s**

M/D S = Multidrive S (bepakopė transmisija)
e-CVT = elektroniniu būdu valdoma bepakopė
transmisija

* Mišraus ciklo rodikliai

NE ŠIAIP POTENCIALAS – TAI GALIA

VAŽIAVIMO REŽIMO PASIRINKIMO FUNKCIJA

Eco režimas optimizuoja važiavimo efektyvumą, Sport režimas leidžia mėgautis jaudinančiais vairavimo potyriais, o Normal režimas pritaikytas kasdienėms kelionėms. Važiuodami sudėtingomis sąlygomis, tiesiog paspauskite Trail jungiklį ir AWD-i sistema padės Jums judėti toliau, net jei su važiuojamuoju paviršiumi yra sukibę tik du automobilio ratai.



DINAMIKOS, EFEKTYVUMO IR MAŽOS TARŠOS JUNGINYS.

RAV4 su novatorišku 2,5 l Hybrid Dynamic Force galios agregatu patvirtina savo, kaip lyderio visureigių rinkoje, poziciją. Su išmaniąja visų varomųjų ratų sistema (AWD-i) komplektuojamas RAV4 išsiskiria įspūdingomis važiavimo keliu ir bekele charakteristikomis. Jis gali automatiškai prisitaikyti prie besikeičiančių važiavimo sąlygų, todėl visuomet užtikrinamas maksimalus sukibimas, nesvarbu, ar važiuotumėte per sniegą, purvą, stačia nuokalne ar atliktumėte posūkį didesniu greičiu.

Jūsų pasirinkimui siūlomas įspūdingas 2,5 l Hybrid Dynamic Force galios agregatas ir galingas 2,0 l benzininis Dynamic Force variklis su priekinių arba visų varomųjų ratų sistema. Visai nesvarbu, kokį variantą pasirinksite. Galite būti tikri – tokios RAV4 siūlomos išskirtinės galios, efektyvumo ir tikro vairavimo malonumo dermės nepatirsite su jokių kitu visureigiu.

NE ŠIAIP KONTROLĖ – TAI IR PASITIKĖJIMO JAUSMAS

TOYOTA T-MATE. KAD KELIAUTUMĖTE SAUGIAU.

T-Mate – tai įvairios pagalbinės sistemos, užtikrinančios saugesnį vairavimą važiuojant greitkeliais, sukinėjantis miesto gatvėmis ar statant automobilį. Su T-Mate Jūs visada būsite saugūs. Šios sistemos saugo ne tik Jus ir Jūsų keleivius, bet ir kitus eismo dalyvius. Visi šie sprendimai atspindi Toyota pasiryžimą užtikrinti eismo saugumą ir užkirsti kelią eismo įvykiams, kad jie taptų tik tolima praeitimi.



Sužinokite daugiau apie T-Mate.

PRE-COLLISION SISTEMA (PCS)

Ši sistema aptinka artėjančias transporto priemones, pėsčiuosius bei dviratinius ir padeda išvengti susidūrimo su jais. Ji įspėja vairuotoją garso bei vaizdo signalais ir įjungia pagalbinę stabdymo sistemą. Jei vairuotojas laiku nepaspaudžia stabdžio pedalo, automobilis automatiškai pradeda stabdyti, kad būtų išvengta susidūrimo arba sušvelnintas smūgis susidūrimo metu. Be to, pagalbinė susidūrimų išvengimo sankryžoje funkcija ir avarinio vairo valdymo funkcija padeda šviesiu paros metu įsukti į sankryžas ir atlikti manevrus automobiliui suvaldyti.

ADAPTYVIOJI PASTOVAUS GREIČIO PALAIKYMO SISTEMA (ACC)

Ši sistema palaiko anksto nustatytą minimalų atstumą iki priekyje važiuojančios transporto priemonės. Sumažėjus šiam atstumui, sistema sumažina automobilio greitį. Galiausiai įjungiami stabdžiai ir stabdymo žibintai. Jei automobilyje įrengta kelio ženklų atpažinimo sistema (RSA), ši sistema taip pat atpažįsta greičio apribojimus Jūsų važiuojamu maršrutu ir rekomenduoja atitinkamai reaguoti.

AUTOMATINĖ TOLIMŲJŲ ŠVIESŲ SISTEMA (AHB)

Automatinė tolimųjų šviesų sistema stebi kelią priekyje, fiksuodama priešais atvažiuojančių transporto priemonių priekinius žibintus. Juos aptikusi, ji automatiškai išjungia tolimąsias ir įjungia artimąsias šviesas. Transporto priemonei pravažiavus, sistema vėl automatiškai įjungia tolimąsias šviesas. Koks rezultatas? Užtikrinamas didesnis Jūsų ir kitų eismo dalyvių saugumas tamsiu paros metu.

EISMO JUOSTOS STEBĖJIMO SISTEMA (LTA)

Ši sistema skirta užtikrinti saugesnį važiavimą greitkeliais. Ji padeda išlaikyti automobilį eismo juostos centre. Jei automobilis pradeda netyčia krypti į šoną, vairo sistema švelniai pakoreguoja judėjimo trajektoriją.



Nuotraukoje pavaizduotas Hybrid Style modelis



NEMATOMŲ ZONŲ STEBĖJIMO SISTEMA (BSM)

Įspėja vairuotoją apie transporto priemones, kurių jis gali nepastebėti durelių veidrodėliuose. Tai ypač naudinga lenkiant.

PERSPĖJIMO APIE IŠ GALO ARTĖJANČIUS AUTOMOBILIUS SISTEMA (RCTA)

Važiuojant iš stovėjimo vietos atbuline eiga, ši sistema fiksuoja iš kairės arba dešinės pusės artėjančias transporto priemones. Jas aptikusi, ji įspėja vairuotoją, kad būtų išvengta susidūrimo.

PANORAMINIO VAIZDO MONITORIUS (PVM)

Ši sistema padeda lengviau ir saugiau pastatyti automobilį: ji perduoda keturių kamerų fiksuojamus vaizdus, sukurdamą aplinkos vizualizaciją beveik 360° kampu.

TOYOTA SMART CONNECT – SITUACIJA KELYJE

Ši sistema renka informaciją iš kitų vairuotojų ir automobilio multimedijos sistemos ekrane informuoja vairuotoją apie vietos pavojus, pavyzdžiui, eismo įvykius kelio priekyje ar slidžią kelio dangą. Priklausomai nuo įrengtos multimedijos sistemos tipo, Jūs taip pat galite gauti pranešimus apie galimus pavojus. Tai lemia bendrą aukštesnę eismo saugumo lygį.

NE ŠIAIP STATYMO SISTEMA – TAI T-MATE

SU ŠIA SISTEMA VAIRUOTI IR STATYTI AUTOMOBILĮ YRA DAUG SAUGIAU IR PATOGIAU.

RAV4 įdiegtos naujoviškos pagalbinės vairavimo ir statymo technologijos byloja apie Toyota siekį iki nulio sumažinti eismo įvykių skaičių kelyje. Panoraminis vaizdo monitorius perduoda keturių vaizdo kamerų fiksuojamus vaizdus ir leidžia matyti automobilio aplinką 360° kampu, todėl pro akis niekas neprasprūs – net manevruojant ribotoje erdvėje. Jei netyčia ką nors pražiūrėsite, Jus įspės nematomų zonų stebėjimo sistema.



Sužinokite daugiau apie T-Mate.

NE ŠIAIP PAKANKA – DAR IR ERDVU

ERDVUS IR KOMFORTIŠKAS VIDUS, IŠSISKIRIANTIS ĮSPŪDINGA APDAILO KOKYBE.

Toyota RAV4 pasižymi tvirta išore ir sumaniais erdvės išdėstymo sprendimais. Pagrindinę vietą RAV4 salone užima plati centrinė konsolė ir naujas šiuolaikinis prietaisų skydelis. Įspūdingame salone gali patogiai keliauti ir vairuotojas, ir keleiviai. Dėl paaukštintos sėdėjimo padėties vairuotojas gali geriau matyti priešais jo akis atsiveriantį vaizdą. Vientisą salono stilių puikiai papildo efektyvios pažangios technologijos su naujoviškomis funkcijomis, tokiomis kaip belaidis įkroviklis ir specialiai pritaikyta JBL garso sistema su 9 garsiakalbiais, užtikrinanti koncertinio garso kokybę. Sklandi išmaniojo telefono integracija leidžia naudotis mėgstamomis programėlėmis per Apple CarPlay ir Android Auto™. Sumaniai įrengtas didelis krovinių skyrius išsiskiria visiškai plokščiomis grindimis be jokių briaunų ir kraštų, todėl Jūs galite lengvai sukrauti ir iškrauti krovinius. Be to, prireikus galima visiškai nulenkti galines sėdynes ir lengvai padaryti daugiau vietos daiktams sudėti.

Apple CarPlay yra Apple Inc. prekės ženklas.

ĮLEISKITE Į SALONĄ ŠVIESOS

Pro elektra valdomą panoraminį stiklinį stogą į automobilį patenkanti šviesa sukuria jaukią salono atmosferą.



Nuotraukoje pavaizduotas Premium Plus modelis



Nuotraukoje pavaizduotas Hybrid Style modelis



NE ŠIAIP PAŽANGUS – DAR IR IŠMANUS

**TOYOTA SMART CONNECT SU INTUITYVIAI NAUDOJAMOMIS
TECHNOLOGIJOMIS LEIDŽIA MĖGAUTIS NEĮTIKĖTINAI LENGVU
VAIRAVIMU.**

Toyota RAV4 komplektuojamas su įspūdinga multimedijos sistema Toyota Smart Connect, kuri realiuoju laiku pateikia žemėlapių ir eismo informaciją, taip pat naujausią informaciją apie kelius ir laisvas stovėjimo vietas. Atnaujinimo procesas vyksta nuotoliniu būdu. 10,5 colio jutikliniame ekrane galite matyti visą svarbią informaciją, sutelktą vienoje vietoje. Be to, naudojantis išmaniaja balso asistento funkcija, lengviau nei bet kada anksčiau susikonsultuoti į kelią. Išmanioji balso asistento funkcija, dirbtinis intelektas ir debesijos technologijos veikia sinchroniškai per Toyota Smart Connect, todėl Jums nereikia spausiti jokių mygtukų – galite visą dėmesį sutelkti į kelią. Neatitraukę rankų nuo vairo Jūs galite daugiau nei 100 skirtingų būdų valdyti savo telefoną, navigacijos ir garso sistemas bei kitus automobilio valdymo elementus, tokius kaip oro kondicionierius ir sėdynės.

GERESNIS APLINKOS VAIZDAS

Vienu jungiklio spustelėjimu elektrochromatinis (automatiškai patamsėjantis) veidrodėlis pavirsta skaitmeniniu didelės raiškos monitoriumi. Naudodamasis RAV4 galinio lango viršuje įrengta kamera, monitorius visuomet perduoda aiškų vaizdą, net jei krovinių skyriuje yra tinkamai matyti trukdančių daiktų.

NE ŠIAIP SUMANUS – DAR IR PALAIKO RYŠĮ

VAIRAVIMUI PALENGVINTI SUKURTA MYT PROGRAMĖLĖ JŪSŲ IŠMANIAJAME TELEFONE LEIDŽIA NAUDOTIS ĮVAIRIOMIS RYŠIO GALIMYBĖMIS.

Jūsų patogumui siūlome ryšio paslaugų paketą MyT. MyT programėlė su įvairiomis paslaugomis leidžia prisijungti prie savo Toyota automobilio ir palaikyti su juo ryšį. Naudodamiesi MyT ryšio paslaugomis, galite gauti naujausią informaciją realiuoju laiku, pavyzdžiui, įspėjimus apie greičio matuoklius, planuoti keliones ar internetu užsisakyti paslaugas.

Taip pat galite rinktis instruktavimo dėl hibridinės sistemos naudojimo funkciją, kad galėtumėte nuvažiuoti ilgesnį atstumą elektriniu režimu ir sumažinti degalų sąnaudas, pasinaudodami visais hibrido teikiamais privalumais.



Sužinokite daugiau apie siūlomas funkcijas.

GOOGLE MAPS AUTOMOBILIO PAIEŠKOS FUNKCIJA

Ši automobilio paieškos funkcija parodys tikslią Jūsų automobilio buvimo vietą – Jūs visada prisiminsite, kur jį pastatėte.

INFORMACIJOS PERSIUNTIMAS Į AUTOMOBILĮ

Galite ramiai suplanuoti savo kelionę namuose ar bet kurioje kitoje patogioje vietoje, o vėliau, naudodamiesi MyT, persiųsti maršruto informaciją tiesiai į savo automobilio navigacijos sistemą.

INFORMACIJA APIE VAŽIAVIMĄ

Registruojama visa informacija apie važiavimą (įskaitant duomenis apie greitį, pagreitėjimą ir ridą), kurią galima peržiūrėti.

NUOTOLINĖS PASLAUGOS

Naudojantis telefonu, galima nustatyti oro kondicionierių, kad jis prieš kelionę atvėsintų arba pašildytų automobilio saloną, atrakinti arba užrakinti dureles, taip pat įjungti avarinius žibintus, kad būtų galima greitai rasti automobilį.

PRIMINIMAI APIE TECHNINĖS PRIEŽIŪROS DARBUS

Išankstiniai priminimai apie atliktinus techninės priežiūros darbus pateikiami pagal faktinę Jūsų automobilio ridą. Jie niekuomet neleis pamiršti, kada turite apsilankyti servise.

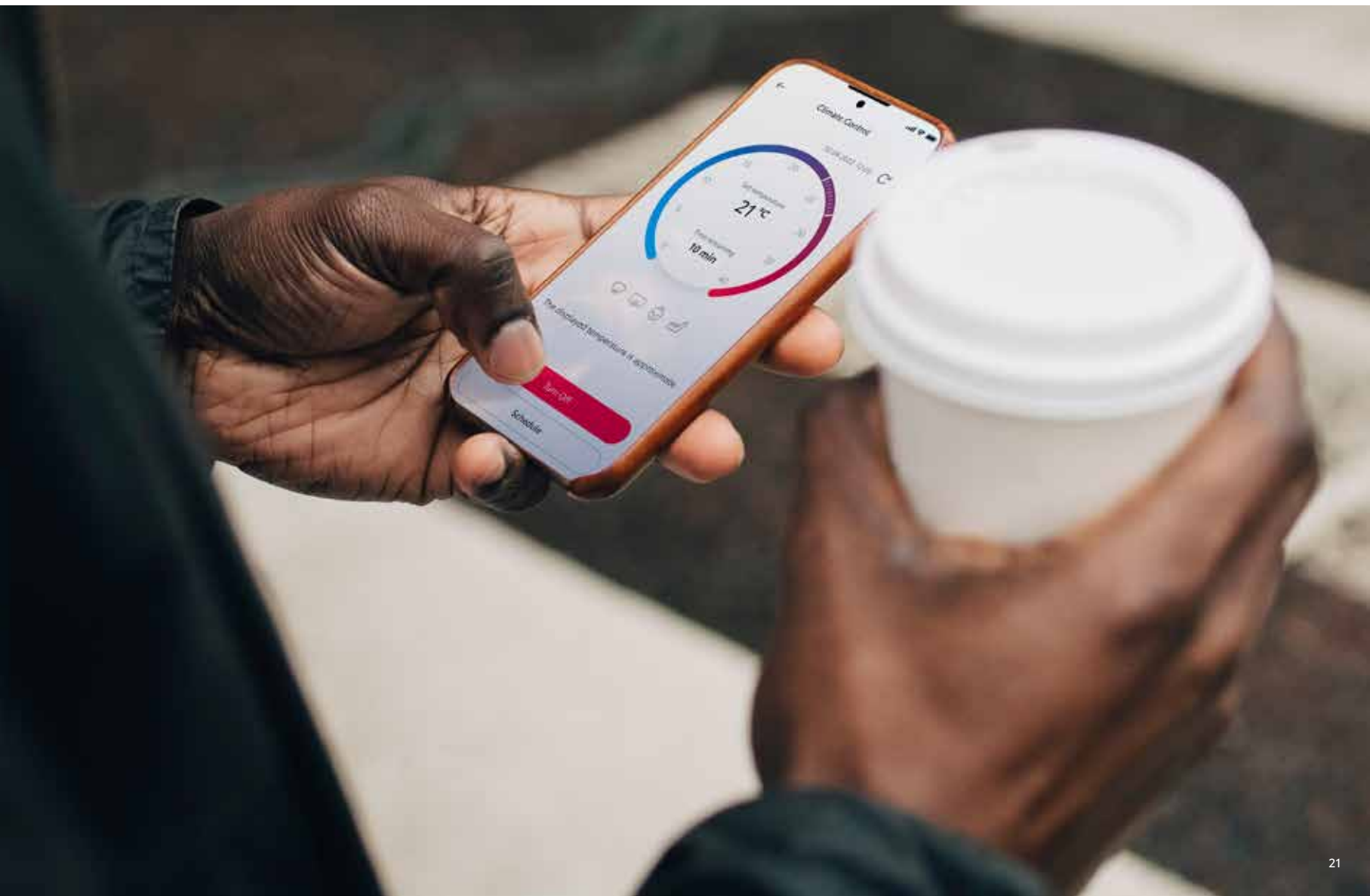

ACTIVE KOMPLEKTACIJA

Pradinis RAV4 variantas su gausiu standartinės įrangos paketu. Viskas, ko reikia, viename neprilygstamame pakete.





Nuotraukoje pavaizduotas Hybrid Active modelis



STANDARTINĖ ĮRANGA

- Siūlomos visos kėbulo spalvos, išskyrus dvispalvius variantus ir Emotional Red 2
- 17 colių 5 stipinių šviesiai sidabriniai lengvojo lydinio ratlankiai
- Stogo bėgeliai
- LED priekiniai žibintai (paraboliniai)
- Automatinė tolimųjų šviesų sistema
- Išmani adaptyvioji pastovaus greičio palaikymo sistema
- Pre-Collision sistema su pėsčiųjų ir dviratininkų fiksavimo funkcija
- Eismo juostos stebėjimo sistema
- Juoda tekstilė
- Toyota Smart Connect multimedijos sistema su 10,5 colio ekranu
- Debesijos pagrindu veikianti navigacija
- 7 colių spalvotas TFT daugiavfunkcis ekranas
- Išmaniojo telefono integracija (Apple CarPlay ir Android Auto)

Daugiau informacijos apie įrangą ieškokite p. 48–57.



Susikomplektuokite savo RAV4.

LUXURY IR LUXURY PLUS KOMPLEKTACIJOS

Puikus formos ir funkcijų balansas. Tai modernus visureigis, kuris ne tik pasižymi išskirtiniu dizainu, bet ir turi visus būtinus atributus.





Nuotraukoje pavaizduotas Hybrid Luxury modelis



* Belaidis įkroviklis Luxury Plus komplektacijos modelyje.

LUXURY STANDARTINĖ ĮRANGA (papildanti Active komplektaciją)

- 12,3 colių spalvotas TFT daugiafunkcis ekranas
- Šildomas vairas
- Lietaus jutiklis
- Elektrochromatinis galinio vaizdo veidrodėlis
- Galiniai automobilio statymo jutikliai
- Elektra valdomi užlenkiami durelių veidrodėliai
- Variklio paleidimo mygtukas
- Nuotolinės paslaugos

LUXURY PLUS STANDARTINĖ ĮRANGA (papildanti Luxury komplektaciją)

- 18 colių 5 dvigubų stipinų tamsiai sidabriniai lengvojo lydinio ratlankiai
- Smart Entry & Start sistema
- Tamsinti stiklai
- Elektra valdomos bagažinės durelės
- Belaidis telefono įkroviklis
- Odiniai / Alcantara sėdynių apmušalai
- Horizontalus krovininių tvirtinimo tinklėlis

Daugiau informacijos apie įrangą ieškokite p. 48–57.

STYLE KOMPLEKTACIJA

Puikiai tiks tiems, kurie mėgsta daryti įspūdį.
Style komplektacija – ypatinga paraiška.
Stulbinančių detalių gausa sukuria modernų
urbanistinį RAV4 stilių.





Nuotraukoje pavaizduotas Hybrid Style modelis



STANDARTINĖ ĮRANGA

(papildanti Luxury Plus komplektaciją)

- Siūlomi dvispalviai kėbulo apdailos variantai
- 19 colių 10 stipinų blizgūs juodi lengvojo lydinio ratlankiai
- LED priekiniai žibintai (projekciniai)
- Juodi sportiniai dirbtinės odos sėdynių apmušalai su mėlynomis siūlėmis
- Elektra valdoma vairuotojo sėdynė
- Juodos radiatoriaus grotelės
- Priekiniai automobilio statymo jutikliai
- Juoda stogo apdaila

Daugiau informacijos apie įrangą ieškokite p. 48–57.

GR SPORT KOMPLEKTACIJA

Nauja GR SPORT komplektacija papildys keliones rafinuotu stiliumi. Nuo juodų poliruotų lengvojo lydinio ratlankių iki įspūdingo dizaino grotelių – viskas atrodo iškalbingai ir nekelia abejonių.





Nuotraukoje pavaizduotas Hybrid RAV4 GR SPORT modelis



STANDARTINĖ ĮRANGA (papildanti Style komplektaciją)

- 19 colių specialūs GR SPORT lengvojo lydinio ratlankiai
- Vienspalvė kėbulo apdaila
- GR SPORT patobulinta pakaba
- Pavarų perjungimo rankenėlės
- Juoda salono stogo apdaila
- GR SPORT išorės elementai
- GR SPORT vidaus elementai
- Išmanioji apsaugos nuo susidūrimo važiuojant mažu greičiu sistema (ICS)
- Nematomų zonų stebėjimo sistema (BSM)
- Pespėjimo apie iš galo artėjančias transporto priemonės sistema (RCTA) su pagalbinio stabdymo funkcija
- GR SPORT juodi dirbtinės zomšos sėdynių apmušalai
- Elektra valdomos sėdynės su nustatymų atminties funkcija (tik vairuotojo)
- Panoraminio vaizdo monitorius (PVM)

Daugiau informacijos apie įrangą ieškokite p. 48–57.

RAV4 ADVENTURE KOMPLEKTACIJA

Tvirtai sudėtas naujo dizaino Toyota RAV4 ADVENTURE su galingu hibridiniu galios agregatu pasirengęs įkvepiantiems nuotykiams gamtoje. Su galinga hibridine visų varomųjų ratų sistema AWD-i galite drąsiai nardyti miesto gatvėmis ir ieškoti neatrastų horizontų, visa širdimi mėgaudamiesi gyvenimu.





Nuotraukoje pavaizduotas Hybrid RAV4 ADVENTURE modelis



STANDARTINĖ ĮRANGA

(papildanti Style komplektaciją)

- Siūlomos Ash Grey, Midnight Black, Tokyo Red ir Urban Khaki kėbulo spalvos
- 19 colių 5 stipinių matiniai pilki lengvojo lydinio ratlankiai
- Juodi sportiniai dirbtinės odos sėdynių apmušalai su oranžinėmis siūlėmis
- RAV4 ADVENTURE viršutinės priekinės grotelės
- RAV4 ADVENTURE sidabrinė apatinė apsauga priekyje
- Dirbtinės odos priekinių durelių apdaila su oranžinėmis siūlėmis
- Išmanioji apsaugos nuo susidūrimo važiuojant mažu greičiu sistema (ICS)
- Nematomų zonų stebėjimo sistema (BSM)
- Pilka stogo apdaila
- Įlipimo zonos apšvietimas durelių veidrodėliuose

Daugiau informacijos apie įrangą ieškokite p. 48–57.

PREMIUM IR PREMIUM PLUS KOMPLEKTACIJOS

Skirta ieškantiems tik to, kas geriausia.
Nepriekaištinga Premium įranga pakylėja
rafinuotą RAV4 kokybę į naujas aukštumas.
Tai ypatinga turinio ir stiliaus vienovė.
Tai išskirtinis RAV4.





Nuotraukoje pavaizduotas Hybrid Premium modelis



PREMIUM STANDARTINĖ ĮRANGA

(papildanti Luxury Plus komplektaciją)

- 19 colių 10 stipinių sidabriniai lengvojo lydinio ratlankiai
- Šviesiai pilki, juodi arba smėlio spalvos odiniai sėdynių apmušalai
- LED priekiniai žibintai (projekciniai)
- Įlipimo zonos apšvietimas durielių veidrodėliuose
- Kėbulo spalvos ir chromuotos durielių rankenėlės
- Melsvas salono apšvietimas
- Priekiniai automobilio statymo jutikliai
- Elektra valdomos priekinės sėdynės
- Elektra valdoma vairuotojo sėdynės juosmens atrama
- Vairuotojo sėdynė su nustatymų atminties funkcija
- Navigacijos sistema
- Nematomų zonų stebėjimo sistema (BSM)

PREMIUM PLUS STANDARTINĖ ĮRANGA

(papildanti Premium komplektaciją)

- Elektra atidaromas panoraminis stogas
- Pavarų perjungimo rankenėlės
- Elektra valdomos bagažinės durėlės su bekontaktio atidarymo funkcija
- Išmanusis galinio vaizdo veidrodėlis
- Viso priekinio lango stiklo ledo atitirpinimo funkcija
- Šildomos galinės sėdynės
- Vėdinamos priekinės sėdynės
- Panoraminio vaizdo monitorius
- JBL Premium garso sistema su 9 garsiakalbiais
- Išmanioji apsaugos nuo susidūrimo važiuojant mažu greičiu sistema (ICS)
- Perspėjimo apie iš galo artėjančias transporto priemones sistema (RCTA) su pagalbinio stabdymo funkcija

Daugiau informacijos apie įrangą ieškokite p. 48–57.

AKSESUARAI

Pritaikykite RAV4 prie savo gyvenimo būdo ir padidinkite jo vertę.



Su dėvėjimuisi atspariais ir praktiškais **tekstilinais grindų kilimėliais** (1) Jūsų RAV4 visuomet atrodys kaip naujas.

Aliumininės slenksčių plokštelės (2) patikimai apsaugo dažytą slenksčių paviršių nuo įbrėžimų, nubrozdinimų bei nešvarumų ir stilingai atrodo.

Prabangus išmaniojo rakto dėklas (3) Jūsų hibridiniam automobiliui suteikia elegantišką akcentą.





JŪSŲ RAV4 APSAUGA

Priekiniai ir galiniai purvasaugiai (4) padeda išsaugoti puikią Jūsų Toyota automobilio išvaizdą, nukreipdami nuo jo tyškančią purvą ir atsitrenkiančius pakelės akmenukus.

Šoniniai laipteliai (5) leidžia lengviau prieiti prie ant stogo montuojamų priedų ir sustiprina tvirtą automobilio įvaizdį.

Galinio buferio apsauginė plokštelė (6) – patikima dažyto krovinių skyriaus paviršiaus apsauga nuo įbrėžimų ir kartu stilinga RAV4 dizaino detalė.

Su specialiu **neslystančiu bagažinės įklotu (7)**, išsiskiriančiu šešiakampio raštu, kojį galima pastebėti ir salone, Jūsų kroviniai visuomet išliks savo vietoje.

7

6

IŠSKIRTINIS STILIUS

Prabangi **chromuota apatinė багаžinės durelių apdaila** (1) sukurs prestižinį Jūsų automobilio įvaizdį.

Chromuotos šoninės juostos (2) dailiai įrėmina automobilio šonus, pabrėždamos jo elegantišką ir efektingą žemą profilį.



Čia pristatyta tik nedidelė dalis aksesuarų iš mūsų plataus asortimento. Norėdami užtikrinti didesnę saugumą lygi, rinkitės pagalbinę Toyota automobilio statymo sistemą ir (arba) vaikišką saugos kėdutę. Taip pat galite užsisakyti Toyota navigacijos sistemą. Nepamirškite ir kasdinių praktiškų bei patogių priedų, tokių kaip dėtuovės ar peleninė.

Su visu aksesuarų asortimentu galite susipažinti apsilankę Toyota interneto svetainėje.





TRANSPORTAVIMO AKSESUARAI

Nuimamas vilkimo kablys (3) patvariu antikoroziiniu paviršiumi sukonstruotas taip, kad jį būtų lengva pritvirtinti ir nuimti.

Tvirti **aliumininiai stogo skersiniai (4)** išplečia automobilio krovimo galimybes. Jie komplektuojami su Toyota greito fiksavimo mechanizmu, leidžiančiu juos lengvai pritaikyti prie kitų transportavimo aksesuarų.

Slidžių dėžėje (5) galima gabenti dvi sniegglentes ir iki keturių porų slidžių (priklausomai nuo dydžio). Vasarą (arba jei nemėgstate slidinėti) ji gali pasitarnauti kaip papildoma erdvė bagažui transportuoti.

SPALVOS

Jūsų pasirinkimui siūloma plati RAV4 išorės spalvų gama – nuo Pure White iki Midnight Blue. Pasirinkus Style komplektaciją, išskirtinį efektą padės susikurti Attitude Black stogo ir vienos iš keturių kėbulo spalvų kontrastas.



Vienspalviai RAV4 variantai

040 Pure White

089 Platinum Pearl White^s

1D6 Zircon Silver^o

1G3 Ash Grey^o

218 Attitude Black^o

3T3 Tokyo Red^s

3U5 Emotional Red 2*^s

6X3 Urban Khaki

8X8 Midnight Blue^o





[§] Premium dažai
[¶] Metalo blizgesio dažai
^{*} Siūloma tik GR SPORT komplektacijos modeliams.
^{**} Siūloma tik RAV4 ADVENTURE komplektacijos modeliams.



Dvispalviai RAV4 variantai

| | | | | | |
|---------------------------------------|--------------------------------|---------------------------|----------------------------------|------------------------------------|---------------------------------|
| Attitude Black [§] stogas | | | | Dynamic Grey [¶] stogas** | |
| 2PS Platinum Pearl White [§] | 2QY Zircon Silver [¶] | 2QZ Ash Grey [¶] | 2SC Emotional Red 2 [*] | 2RA Midnight Blue [¶] | 2QU Urban Khaki [¶] ** |

LENGVOJO LYDINIO RATLANKIAI

Siūlomas įspūdingų ratlankių nuo 17 iki 19 colių asortimentas. Jie visi idealiai papildo Jūsų RAV4 išvaizdą.

1. 17 colių 5 stipinų šviesiai sidabriniai lengvojo lydinio ratlankiai

Standartinė Active ir Luxury modelių komplektacija

2. 18 colių 5 dvigubų stipinų tamsiai sidabriniai lengvojo lydinio ratlankiai

Standartinė Luxury Plus modelių komplektacija

3. 19 colių 10 stipinų blizgūs juodi lengvojo lydinio ratlankiai

Standartinė Style modelių komplektacija

4. 19 colių 5 stipinų matiniai pilki lengvojo lydinio ratlankiai

Standartinė RAV4 ADVENTURE modelių komplektacija

5. 19 colių 10 stipinų sidabriniai lengvojo lydinio ratlankiai

Standartinė Premium ir Premium Plus modelių komplektacija

6. 19 colių 5 dvigubų stipinų GR SPORT blizgūs juodi lengvojo lydinio ratlankiai su plonomis frezuotomis linijomis

Standartinė GR SPORT modelių komplektacija



PAPILDOMAI KOMPLEKTUOJAMI RATLANKIAI

Jūs pasirinkimui siūlome dar daugiau RAV4 lengvojo lydinio ratlankių variantų.



5



6

7. 17 colių 5 stipinų sidabriniai lengvojo lydinio ratlankiai

Papildoma visų modelių komplektacija

8. 18 colių 5 dvigubų stipinų sidabriniai lengvojo lydinio ratlankiai

Papildoma visų modelių komplektacija

9. 18 colių 5 dvigubų stipinų juodi lengvojo lydinio ratlankiai

Papildoma visų modelių komplektacija

10. 18 colių 5 dvigubų stipinų matiniai juodi lengvojo lydinio ratlankiai

Papildoma visų modelių komplektacija

11. 18 colių 5 dvigubų stipinų poliruoti lengvojo lydinio ratlankiai

Papildoma visų modelių komplektacija

12. 19 colių 15 stipinų sidabriniai lengvojo lydinio ratlankiai

Papildoma visų modelių komplektacija



7



8



9



10



11



12

SĖDYNIŲ APMUŠALAI

Siūlomas platus salono apdailos asortimentas, apimantis tekstilinius, dirbtinės odos ir trijų spalvų natūralios odos apmušalus. Nesvarbu, kurį variantą pasirinksite, komfortas ir stilius visuomet garantuotas.

1. Juoda tekstilė

Standartinė Active ir Luxury modelių komplektacija

2. Juoda Alcantara® medžiaga ir oda su ruda apvadais ir siūlėmis

Standartinė Luxury Plus modelių komplektacija

3. Juoda dirbtinė oda su mėlynomis siūlėmis

Standartinė Style modelių komplektacija

4. Juoda oda

Standartinė Premium ir Premium Plus modelių komplektacija

5. Smėlio spalvos oda

Standartinė Premium ir Premium Plus modelių komplektacija

6. Šviesiai pilka oda

Standartinė Premium ir Premium Plus modelių komplektacija

7. Juoda dirbtinė oda su oranžinėmis siūlėmis

Standartinė RAV4 ADVENTURE modelių komplektacija

8. GR SPORT juoda dirbtinė oda ir zomša su sidabrinėmis siūlėmis

Standartinė GR SPORT modelių komplektacija





SPECIFIKACIJOS

APLINKOSAUGA

Hibridas

2,5 l Hybrid
Dynamic Force,
e-CVT FWD

Hibridas

2,5 l Hybrid
Dynamic Force,
e-CVT AWD-i

Benzininis modelis

2,0 l Dynamic Force,
M/D S FWD

Benzininis modelis

2,0 l Dynamic Force,
M/D S AWD

| Degalų sąnaudos (remiantis reglamentu (ES) Nr. 2017/1153, iš dalies pakeistu reglamentu (ES) Nr. 2017/1231) | | | | |
|--|--------------------------------------|--------------------------------------|--------------------------------------|--------------------------------------|
| Mišrus greitis (l/100 km) | 5,5–5,7 | 5,7–5,9 | 6,9–7,4 | 7,1–7,6 |
| Mažas greitis (l/100 km) | 5,5–5,6 | 5,9–6,2 | 8,2–8,5 | 8,7–9,1 |
| Vidutinis greitis (l/100 km) | 4,8–5,0 | 4,8–5,0 | 6,6–7,0 | 7,0–7,4 |
| Didelis greitis (l/100 km) | 4,9–5,1 | 4,9–5,1 | 6,0–6,3 | 6,2–6,5 |
| Ypač didelis greitis (l/100 km) | 6,5–6,8 | 6,7–6,9 | 7,5–8,1 | 7,5–8,0 |
| Rekomenduojama degalų rūšis | 95 ar aukštesnio oktaninio skaičiaus | 95 ar aukštesnio oktaninio skaičiaus | 95 ar aukštesnio oktaninio skaičiaus | 95 ar aukštesnio oktaninio skaičiaus |
| Degalų bako talpa (l) | 55 | 55 | 55 | 55 |
| Anglies dioksidas, CO ₂ (remiantis reglamentu (ES) Nr. 2017/1153, iš dalies pakeistu reglamentu (ES) Nr. 2017/1231) | | | | |
| Mišrus greitis (g/km) | 126–130 | 128–133 | 157–167 | 162–172 |
| Mažas greitis (g/km) | 124–127 | 135–141 | 186–193 | 198–206 |
| Vidutinis greitis (g/km) | 109–113 | 108–113 | 150–158 | 159–168 |
| Didelis greitis (g/km) | 112–116 | 112–116 | 135–144 | 139–148 |
| Ypač didelis greitis (g/km) | 148–154 | 152–157 | 169–183 | 169–181 |
| Išmetamųjų dujų kiekis (remiantis reglamentu (EB) Nr. 715/2007, papildytu reglamentu (ES) Nr. 2017/1347AG) | | | | |
| Euro taršos klasė | EURO 6 AG | EURO 6 AG | EURO 6 AG | EURO 6 AG |
| Anglies monoksidas, CO (mg/km) | 155,4 | 169,2 | 317,2 | 278,7 |
| Angliavandeniliai, THC (mg/km) | 25,0 | 17,3 | 21,4 | 18,3 |
| Angliavandeniliai, NMHC (mg/km) | 21,4 | 14,3 | 17,8 | 15,0 |
| Azoto oksidai, NO _x (mg/km) | 2,1 | 2,8 | 8,7 | 15,6 |
| Kietosios dalelės (mg/km) | 0,13 | 0,15 | 0,16 | 0,27 |
| Triukšmo lygis pravažiuojant (dB(A)) | 70 | 69 | 70 | 70 |

Degalų sąnaudos ir CO₂ kiekis matuojami kontroliuojamoje aplinkoje naudojant reprezentacinį serijinį modelį pagal Europos Komisijos reglamento (ES) Nr. 2017/1151 dėl WLTP procedūros (įskaitant galiojančius jo pakeitimus) reikalavimus. Kiekvieno atskiro atitinkamos komplektacijos automobilio galutinius degalų sąnaudų ir CO₂ rodiklius galima nustatyti atsižvelgiant į užsąkytą papildomą įrangą. Jūsų automobilio degalų sąnaudų ir CO₂ kiekio rodikliai gali skirtis nuo šių išmatuotų ar apskaičiuotų reikšmių, nes jie priklauso nuo vairavimo stiliaus ir kitų veiksnių (pavyzdžiui, nuo kelio dangos, eismo sąlygų, automobilio būklės, padangų slėgio, apkrovos, keleivių skaičiaus ir pan.).

e-CVT = elektroniniu būdu valdoma bepakopė transmisija

* Priklausomai nuo komplektacijos ir (arba) varomųjų ratų sistemos

M/D S = Multidrive S (bepakopė transmisija)

FWD = priekinių varomųjų ratų sistema

AWD / AWD-i = visų varomųjų ratų sistema

| VARIKLIS | Hibridas | Hibridas | Benzininis modelis |
|---|--|--|--|
| | 2,5 l Hybrid Dynamic Force, e-CVT | 2,5 l Hybrid Dynamic Force, e-CVT AWD-i | 2,0 l Dynamic Force, M/D S |
| Variklio kodas | A25A-FXS | A25A-FXS | M20A-FKS |
| Cilindrų skaičius | 4 vienoje eilėje | 4 vienoje eilėje | 4 vienoje eilėje |
| Vožtuvų mechanizmas | 16 vožtuvų DOHC, VVT-iE (jisiurbimas), VVT-i (išmetimas) | 16 vožtuvų DOHC, VVT-iE (jisiurbimas), VVT-i (išmetimas) | 16 vožtuvų DOHC, VVT-iE (jisiurbimas), VVT-i (išmetimas) |
| Degalų sistema | Degalų įpurškimas | Degalų įpurškimas | Degalų įpurškimas |
| Darbinis tūris (cm ³) | 2487 | 2487 | 1987 |
| Skersmuo x eiga (mm x mm) | 87,50 x 103,48 | 87,50 x 103,48 | 80,50 x 97,62 |
| Suspaudimo laipsnis | 14,0:1 | 14,0:1 | 13,0:1 |
| Maksimali galia (AG (DIN)) | 178 | 178 | 175 |
| Maksimali galia (kW/aps./min.) | 131/5700 | 131/5700 | 129/6600 |
| Maksimalus sukimo momentas (Nm/aps./min.) | 221/3600–5200 | 221/3600–5200 | 208 / 4300–5200 |
| Bendra hibridinės sistemos galia (AG (DIN)) | 218 | 222 | – |
| Bendra hibridinės sistemos galia (kW) | 160 | 163 | – |

PRIEKYJE MONTUOJAMAS ELEKTRINIS VARIKLIS

| | |
|---------------------------------|------------------------------------|
| Tipas | Sinchroninis su nuolatinio magnetu |
| Maksimali galia (kW) | 88 |
| Maksimalus sukimo momentas (Nm) | 202 |

HIBRIDINIO AUTOMOBILIO AKUMULIATORIUS

| | |
|------------|---------------------------------|
| Tipas | Akumulatoriaus talpa (3 h) (Ah) |
| Ličio jonų | 4,3 |

| DINAMINĖS CHARAKTERISTIKOS | Hibridas | Benzininis modelis |
|--------------------------------------|-----------------------------------|----------------------------|
| | 2,5 l Hybrid Dynamic Force, e-CVT | 2,0 l Dynamic Force, M/D S |
| Maksimalus greitis (km/h) | 180 | 190 |
| Pagreitėjimas nuo 0 iki 100 km/h (s) | 8,1 / 8,4* | 10,7 / 11,0* |

SVORIS IR VELKAMOJI GALIA

| | | |
|------------------------------------|-------------|-----------|
| Bendroji automobilio masė (kg) | 2135 | 2065 |
| Parengto automobilio masė (kg) | 1590–1730* | 1480–1670 |
| Velkamoji galia su stabdžiais (kg) | 800 / 1650* | 1500 |
| Velkamoji galia be stabdžių (kg) | 750 | 750 |

SPECIFIKACIJOS

PAKABA

| | |
|----------|-------------------------------|
| Priekyje | MacPherson statramstis |
| Gale | Dvigubas trikampis balansyras |

STABDŽIAI

| | |
|----------|---------------------------------|
| Priekyje | Aušinamieji diskai, 2 cilindrai |
| Gale | Aušinamieji diskai, 1 cilindras |

VIDAUS MATMENYS IR BAGAŽINĖS TALPA

5 durelės

| | |
|---|------------|
| Vidaus plotis (mm) | 1515 |
| Vidaus aukštis (mm) | 1210/1230* |
| Bendras krovinių skyriaus ilgis su pakeltomis galinėmis sėdynėmis (mm) | 1014 |
| Bendras krovinių skyriaus plotis (mm) | 1499 |
| Bendras krovinių skyriaus aukštis (mm) | 931 |
| Krovinių skyriaus tūris (m ³) | 0,733 |
| Krovinių skyriaus talpa pagal VDA standartą iki багаžinės uždangalo su pakeltomis galinėmis sėdynėmis (l) | 580 |

IŠORĖS MATMENYS

5 durelės

| | |
|------------------------|------|
| Išorės ilgis (mm) | 4600 |
| Išorės plotis (mm) | 1855 |
| Išorės aukštis (mm) | 1685 |
| Priekinė tarpvėžė (mm) | 1610 |
| Galinė tarpvėžė (mm) | 1640 |
| Iškyša priekyje (mm) | 925 |
| Iškyša gale (mm) | 985 |
| Važiuklės bazė (mm) | 2690 |

VAIRO MECHANIZMAS

5 durelės

| | |
|------------------------------------|------|
| Apsisukimo spindulys (padangų) (m) | 11,0 |
|------------------------------------|------|

VĄŽIAVIMO BEKELE CHARAKTERISTIKOS

5 durelės

| | |
|--|--------------|
| Minimali prošvaisa (mm) | 190/195* |
| Nuvažiavimo kampas (°) | 20 |
| Įveikiamas įkalnės kampas (°) | 18 |
| Pasvirimo kampas (°) | 52 |
| Išilginio pravažumo kampas (°) | 15,5 / 16,0* |
| Maksimalus įveikiamas brastos gylis (mm) | 500 |

* Priklausomai nuo komplektacijos ir (arba) varomųjų ratų sistemų

| RATLANKIAI | Active | Luxury | Luxury Plus | Style | GR SPORT | RAV4 ADVENTURE | Premium | Premium Plus |
|--|--------|--------|-------------|-------|----------|-------------------|---------|--------------|
| 17 colių 5 stipinų šviesiai sidabriniai lengvojo lydinio ratlankiai | ● | ● | – | – | – | – | – | – |
| 18 colių 5 dvigubų stipinų tamsiai sidabriniai lengvojo lydinio ratlankiai | – | – | ● | – | – | – | – | – |
| 19 colių 10 stipinų blizgūs juodi lengvojo lydinio ratlankiai | – | – | – | ● | – | – | – | – |
| 19 colių 5 dvigubų stipinų juodi lengvojo lydinio ratlankiai | – | – | – | – | ● | – | – | – |
| 19 colių 5 stipinų matiniai pilki lengvojo lydinio ratlankiai | – | – | – | – | – | ● | – | – |
| 19 colių 10 stipinų sidabriniai lengvojo lydinio ratlankiai | – | – | – | – | – | – | ● | ● |
| Laikinas atsarginis ratas | ● | ● | ● | ● | ● | ● | ● | ● |
| Padangos remonto komplektas (skirta tik hibridams) | – | – | – | – | – | – | – | ● |

● = standartinė įranga ○ = papildoma įranga – = nekomplektuojama

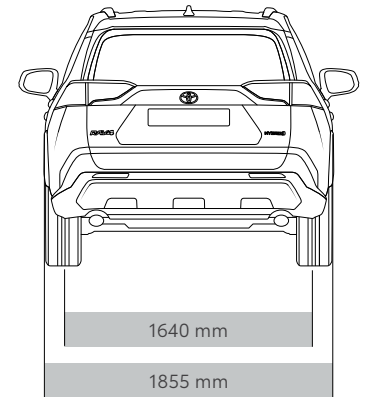
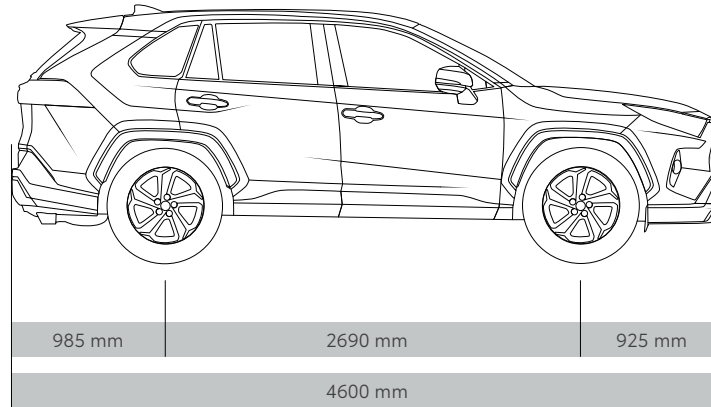
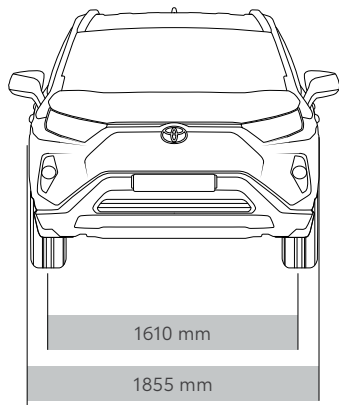

JRANGA

| IŠORĖ | Active | Luxury | Luxury Plus | Style | GR SPORT | RAV4 ADVENTURE | Premium | Premium Plus |
|--|--------|--------|-------------|-------|----------|-------------------|---------|-----------------|
| 17 colių 5 stipinų lengvojo lydinio ratlankiai su 225/65 R17 padangomis | ● | ● | – | – | – | – | – | – |
| 18 colių 5 stipinų lengvojo lydinio ratlankiai su 225/60 R18 padangomis | – | – | ● | – | – | – | – | – |
| 19 colių 10 stipinų juodi lengvojo lydinio ratlankiai 235/55R19 | – | – | – | ● | – | – | – | – |
| 19 colių 5 dvigubų stipinų juodi lengvojo lydinio ratlankiai su 235/55 R19 padangomis | – | – | – | – | ● | – | – | – |
| 19 colių 5 stipinų matiniai pilki lengvojo lydinio ratlankiai 235/55R19 | – | – | – | – | – | ● | – | – |
| 19 colių 5 dvigubų stipinų lengvojo lydinio ratlankiai su 235/55 R19 padangomis | – | – | – | – | – | – | ● | ● |
| Laikinas atsarginis ratas | ● | ● | ● | ● | ● | ● | ● | ● ^{ΔΔ} |
| Padangos remonto komplektas (skirta tik hibridiniams modeliams) | – | – | – | – | – | – | – | ● |
| Paraboliniai artimųjų ir tolimųjų šviesų priekiniai LED žibintai (Bi-LED) su LED dienos šviesolaidiniais žibintais | ● | ● | ● | – | – | – | – | – |
| Projekciniai artimųjų ir tolimųjų šviesų priekiniai LED žibintai (Bi-LED) su LED dienos šviesolaidiniais žibintais | – | – | – | ● | ● | ● | ● | ● |
| Priekinių žibintų valytuvai | ● | ● | ● | ● | ● | ● | ● | ● |
| Priekiniai rūko žibintai (LED) | ● | ● | ● | ● | ● | ● | ● | ● |
| Galiniai LED žibintai | ● | ● | ● | ● | ● | ● | ● | ● |
| Aukštai montuojamas LED stabdymo žibintas | ● | ● | ● | ● | ● | ● | ● | ● |
| Juodas priekinis ir galinis buferis su juodos spalvos apatine apsauga | ● | – | – | – | – | – | – | – |
| Juodas priekinis ir galinis buferis su sidabro spalvos apatine apsauga | – | ● | ● | – | – | – | ● | ● |
| Midnight Black spalvos priekinis ir galinis buferis su sidabro spalvos apsauga | – | – | – | ● | – | – | – | – |
| Juodas priekinis ir galinis buferis su sidabro spalvos apsauga RAV4 ADVENTURE priekyje | – | – | – | – | – | ● | – | – |

● = Standartinė įranga

○ = Papildoma įranga

– = Nekomplektuojama

^{ΔΔ} - Hibridiniuose modeliuose nekomplektuojama

| IŠORĖ | Active | Luxury | Luxury Plus | Style | GR SPORT | RAV4 ADVENTURE | Premium | Premium Plus |
|--|--------|--------|-------------|-------|----------|-------------------|---------|--------------|
| Juodos spalvos apdailos juostelės ant ratų arkų, kėbulo apačioje ir apatinėje durelių dalyje | ● | ● | ● | – | – | ● | ● | ● |
| Midnight Black spalvos dažytos apdailos juostelės ant ratų arkų, kėbulo apačioje ir apatinėje durelių dalyje | – | – | – | ● | ● | – | – | – |
| Juodos spalvos radiatoriaus grotelės | ● | – | – | ● | ● | ● | – | – |
| Tamsiai pilkos spalvos radiatoriaus grotelės | – | ● | ● | – | – | – | ● | ● |
| Kėbulo spalvos durelių veidrodėliai | ● | ● | ● | – | ● | ● | ● | ● |
| Juodos spalvos durelių veidrodėliai | – | – | – | ● | – | – | – | – |
| Įlipimo zonos apšvietimas durelių veidrodėliuose | – | – | – | – | ● | ● | ● | ● |
| Šildomi ir elektra valdomi durelių veidrodėliai | ● | ● | ● | ● | ● | ● | ● | ● |
| Elektra valdomi užlenkiami durelių veidrodėliai | ● | ● | ● | ● | ● | ● | ● | ● |
| Automatiškai užlenkiami durelių veidrodėliai | ● | ● | ● | ● | ● | ● | ● | ● |
| Kėbulo spalvos durelių rankenėlės | ● | ● | ● | ● | – | ● | – | – |
| Kėbulo spalvos ir chromuotos durelių rankenėlės | – | – | – | – | ● | – | ● | ● |
| Stogo bėgeliai | ● | ● | ● | ● | ● | ● | ● | ● |
| Galinis aptakas | ● | ● | ● | ● | ● | ● | ● | ● |
| Chromuotas durelių lango rėmas | ● | ● | ● | – | – | ● | ● | ● |
| Juodos spalvos durelių lango rėmas | – | – | – | ● | – | – | – | – |
| Kėbulo spalvos intarpas ant bagažinės durelių | ● | – | – | – | – | ● | ● | ● |
| Sidabro spalvos intarpas ant bagažinės durelių | – | ● | ● | ● | ● | – | – | – |
| Midnight Black spalvos intarpas ant bagažinės durelių | – | – | – | – | – | – | – | ● |
| Elektra valdomas panoraminis stogas | – | – | – | – | ● | – | ● | ● |
| Tamsinti stiklai | – | – | ● | ● | ● | ● | ● | ● |
| Ryklio peleko formos antena | ● | ● | ● | ● | ● | ● | ● | ● |
| Du išmetamųjų vamzdžių antgaliai | ● | ● | ● | ● | ● | ● | – | – |
| Specialūs GR SPORT išorės elementai | – | – | – | – | ● | – | – | – |
| GR SPORT pakaba | – | – | – | – | ● | – | – | – |
| Dviejų atspalvių kėbulas | – | – | – | ● | ● | – | – | – |
| Dviejų atspalvių kėbulas Khaki/Dynamic Grey | – | – | – | – | – | ○ | – | – |
| Nuimamas vilkimo kablys | ○ | ○ | ○ | ○ | ○ | ○ | ○ | ○ |
| Fiksuotas vilkimo kablys | ○ | ○ | ○ | ○ | ○ | ○ | ○ | ○ |

JRANGA

| VIDUS | RAV4 | | | | | | | |
|--|--------|--------|-------------|-------|----------|-----------|---------|--------------|
| | Active | Luxury | Luxury Plus | Style | GR SPORT | ADVENTURE | Premium | Premium Plus |
| Apšvietimo įlipant sistema | ● | ● | ● | ● | ● | ● | ● | ● |
| Apšvietimas kojų nišoje | – | ● | ● | ● | ● | ● | ● | ● |
| Melsvas priekinių puodelių laikiklių apšvietimas | – | – | ● | ● | ● | ● | ● | ● |
| Melsvas atidaryto dėklo apšvietimas | – | – | ● | ● | ● | ● | ● | ● |
| 12 V elektros lizdas priekyje ir gale | ● | ● | ● | ● | ● | ● | ● | ● |
| Paminkštintas prietaisų skydelis su apdailos siūlėmis | ● | ● | ● | ● | ● | ● | ● | ● |
| Sidabrinė dekoratyvinė juostelė ant prietaisų skydelio | ● | ● | ● | ● | ● | ● | ● | ● |
| Sidabrinė ir ryškiai juoda centrinės konsolės apdaila | ● | ● | ● | ● | ● | ● | ● | ● |
| Bagažo skyriaus apšvietimas | ● | ● | ● | ● | ● | ● | ● | ● |
| Uretaninė priekinių durelių apdaila | ● | – | – | – | – | – | – | – |
| Plastikinė galinių durelių apdaila | ● | – | – | – | – | – | – | – |
| Dirbtinės odos priekinių durelių apdaila | – | ● | ● | ● | ● | ● | ● | ● |
| Minkšta galinių durelių apdaila | – | ● | ● | ● | ● | ● | ● | ● |
| Dirbtinės odos priekinių durelių porankiai | ● | ● | ● | ● | ● | ● | ● | ● |
| Pilka salono stogo apdaila | ● | ● | ● | ● | ● | ● | ● | ● |
| Juoda salono stogo apdaila | – | – | – | ● | ● | – | – | – |
| Tekstiliniai grindų kilimėliai | ● | ● | ● | ● | ● | ● | ● | ● |
| Juodos vidinės durelių rankenėlės | ● | – | – | – | – | – | – | – |
| Matinio chromo vidinės durelių rankenėlės | – | ● | ● | ● | ● | ● | ● | ● |
| Saulės skydeliai su veidrodėliu ir lempute vairuotojo ir priekinio keleivio pusėse | ● | ● | ● | ● | ● | ● | ● | ● |
| Aukštai įrengtos pagalbinės rankenėlės priekyje ir gale | ● | ● | ● | ● | ● | ● | ● | ● |
| Durelių slenksčių plokštelės RAV4 ADVENTURE | – | – | – | – | – | ● | – | – |
| Specialūs GR SPORT vidaus apdailos elementai | – | – | – | – | ● | – | – | – |

● = Standartinė įranga

○ = Papildoma įranga

– = Nekomplekuojama

△ - Skirta tik hibridiniams modeliams

| KOMFORTAS | Active | Luxury | Luxury Plus | Style | GR SPORT | RAV4 ADVENTURE | Premium | Premium Plus |
|---|----------------|--------|-------------|-------|----------|-------------------|---------|--------------|
| Odinis trijų stipinų vairas | ● | ● | ● | ● | ● | ● | ● | ● |
| Šildomas vairas | – | ● | ● | ● | ● | ● | ● | ● |
| Rankiniu būdu reguliuojamo aukščio ir posvyrio kampo vairas | ● | ● | ● | ● | ● | ● | ● | ● |
| Nuotoliniu būdu valdomas centrinis durelių užraktas | ● | ● | ● | ● | ● | ● | ● | ● |
| Nuotolinis durelių užrakinimas / atrakinimas | ● ^Δ | ● | ● | ● | ● | ● | ● | ● |
| Perspėjimo žibintų nuotolinio įjungimo/ išjungimo funkcija | ● ^Δ | ● | ● | ● | ● | ● | ● | ● |
| Nuotoliniu būdu valdoma oro kondicionavimo sistema (išskyrus su M/T pavarų dėžė) | – | ● | ● | ● | ● | ● | ● | ● |
| Automatinis durelių užraktas su greičio jutikliu | ● | ● | ● | ● | ● | ● | ● | ● |
| Smart Entry & Start sistema | – | – | ● | ● | ● | ● | ● | ● |
| Beraktė variklio užvedimo sistema | ● ^Δ | ● | ● | ● | ● | ● | ● | ● |
| Pavarų perjungimo svirtelės | – | – | – | – | ● | – | – | ● |
| Laipsniškai užgęstantys priekiniai žibintai | ● | ● | ● | ● | ● | ● | ● | ● |
| Elektra valdomos bagažinės durelės | – | – | ● | ● | ● | ● | ● | ● |
| Elektra valdomos bagažinės durelės su bekontakte atidarymo sistema (funkcija neveikia, jei įrengtas vilkimo kablys) | – | – | – | – | – | – | – | ● |
| Belaidis telefono kroviklis | – | – | ● | ● | ● | ● | ● | ● |
| Rankiniu būdu valdomas galinio vaizdo veidrodėlis | ● | – | – | – | – | – | – | – |
| Elektrochromatinis galinio vaizdo veidrodėlis | – | ● | ● | ● | ● | ● | ● | ● |
| Išmanusis galinio vaizdo veidrodėlis | – | – | – | – | – | – | – | ● |
| Mechaninis oro kondicionierius (tik benzininiai modeliai) | ● | – | – | – | – | – | – | – |
| Dviejų zonų automatinis oro kondicionierius | ● ^Δ | ● | ● | ● | ● | ● | ● | ● |
| Lietaus jutiklis | – | ● | ● | ● | ● | ● | ● | ● |
| Prieblandos jutiklis | ● | ● | ● | ● | ● | ● | ● | ● |
| Priekiniai automobilio statymo jutikliai | – | – | – | ● | ● | ● | ● | ● |
| Galiniai automobilio statymo jutikliai | – | ● | ● | ● | ● | ● | ● | ● |
| Automatiškai reguliuojami priekiniai žibintai | ● | ● | ● | ● | ● | ● | ● | ● |
| Elektroninis stovėjimo stabdys | ● | ● | ● | ● | ● | ● | ● | ● |

JRANGA

| KOMFORTAS | | | | | | | RAV4 | |
|--|--------|--------|-------------|-------|----------|-----------|---------|--------------|
| | Active | Luxury | Luxury Plus | Style | GR SPORT | ADVENTURE | Premium | Premium Plus |
| Elektra valdomi priekiniai langai | ● | ● | ● | ● | ● | ● | ● | ● |
| Elektra valdomi galiniai langai | ● | ● | ● | ● | ● | ● | ● | ● |
| Elektra valdomų langų apsauga nuo užsikirtimo | ● | ● | ● | ● | ● | ● | ● | ● |
| Visi langai su automatinio pakėlimo ir nuleidimo funkcija | ● | ● | ● | ● | ● | ● | ● | ● |
| Priekinio lango valytuvai su ledo atitirpinimo funkcija | ● | ● | ● | ● | ● | ● | ● | – |
| Priekinio lango stiklo ledo atitirpinimo funkcija | – | – | – | – | – | – | – | ● |
| Šildomi priekinio lango ploviklio purkštukai | – | ● | ● | ● | ● | ● | ● | ● |
| Apie plovimo skysčio lygį įspėjantis indikatorius | ● | ● | ● | ● | ● | ● | ● | ● |
| Šildomas galinis langas | ● | ● | ● | ● | ● | ● | ● | ● |
| Važiavimo režimo pasirinkimo funkcija: ECO, Normal, Sport | ● | ● | ● | ● | ● | ● | ● | ● |
| Važiavimo bekele režimo TRAIL pasirinkimo funkcija (komplektuojama tik Hybrid AWD-i modeliuose) | – | ● | ● | ● | ● | ● | ● | ● |
| Važiavimo bekele režimo pasirinkimo funkcija (komplektuojama tik benzininiuose visais ratais varomuose modeliuose) | – | ● | ● | ● | ● | ● | ● | ● |
| Stop & Start sistema (tik benzininiai modeliai) | ● | ● | ● | – | – | – | ● | ● |

| SĖDYNĖS | | | | | | | RAV4 | |
|---|--------|--------|-------------|-------|----------|-----------|---------|--------------|
| | Active | Luxury | Luxury Plus | Style | GR SPORT | ADVENTURE | Premium | Premium Plus |
| Juodi tekstiliniai sėdynių apmušalai | ● | ● | – | – | – | – | – | – |
| Odiniai / Alcantara sėdynių apmušalai su rudomis apdailos siūlėmis | – | ○ | ● | – | – | – | – | – |
| Juodi sportiniai dirbtinės odos apmušalai su mėlynomis apdailos siūlėmis | – | – | – | ● | ● | – | – | – |
| Juodos perforuotos GR SPORT zomšinės sėdynės ir sintetinės odos atramos | – | – | – | – | ● | – | – | – |
| RAV4 ADVENTURE juodos sportinės dibtinės odos sėdynės su oranžinėmis siūlėmis | – | – | – | – | – | ● | – | – |
| Odiniai apmušalai (juodi, smėlio spalvos arba pilki) su kontrastingomis apdailos siūlėmis | – | – | – | – | – | – | ● | ● |

| SĖDYNĖS | Active | Luxury | Luxury Plus | Style | GR SPORT | RAV4 ADVENTURE | Premium | Premium Plus |
|---|--------|--------|-------------|-------|----------|-------------------|---------|--------------|
| Vairuotojo sėdynė su rankinio aukščio reguliavimo funkcija | ● | ● | ● | – | – | – | – | – |
| Vairuotojo sėdynė su elektra valdomo aukščio reguliavimo funkcija | – | – | – | ● | ● | ● | ● | ● |
| Elektra valdoma slankiojamoji vairuotojo sėdynė | – | – | – | ● | ● | ● | ● | ● |
| Priekinio keleivio sėdynė su elektra valdomu atlošu | – | – | – | – | ● | – | ● | ● |
| Elektra valdoma slankiojamoji priekinio keleivio sėdynė | – | – | – | – | ● | – | ● | ● |
| Elektra valdoma vairuotojo sėdynės juosmens atrama | – | – | – | ● | ● | ● | ● | ● |
| Vairuotojo sėdynė su nustatymų atminties funkcija | – | – | – | – | ● | – | ● | ● |
| Šildomos priekinės sėdynės | ● | ● | ● | ● | ● | ● | ● | ● |
| Šildomos galinės sėdynės | – | – | – | – | – | – | – | ● |
| Vėdinamos priekinės sėdynės | – | – | – | – | – | – | – | ● |
| Atlošiamosios galinės sėdynės | ● | ● | ● | ● | ● | ● | ● | ● |
| 60:40 santykiu dalijamos nulenkiamos galinės sėdynės | ● | ● | ● | ● | ● | ● | ● | ● |

| DĒTUVĖS | Active | Luxury | Luxury Plus | Style | GR SPORT | RAV4 ADVENTURE | Premium | Premium Plus |
|---|--------|--------|-------------|-------|----------|-------------------|---------|--------------|
| Priekinė daiktadėžė | ● | ● | ● | ● | ● | ● | ● | ● |
| Dėtuvė konsolėje | ● | ● | ● | ● | ● | ● | ● | ● |
| Porankis ant konsolės dėtuvės | ● | ● | ● | ● | ● | ● | ● | ● |
| Puodelių laikikliai priekyje ir gale | ● | ● | ● | ● | ● | ● | ● | ● |
| Drabužių pakabos | ● | ● | ● | ● | ● | ● | ● | ● |
| Dėtuvė sėdynės atloše keleivio pusėje | ● | ● | ● | ● | ● | ● | ● | ● |
| Dviejų lygių bagažo skyrius | ● | ● | ● | ● | ● | ● | ● | ● |
| Horizontalus krovinių tvirtinimo tinklis | – | – | ● | ● | ● | ● | ● | ● |
| Dvipusė bagažinės grindų danga (kiliminė ir plastikinė) | ● | ● | ● | ● | ● | ● | ● | ● |
| Sutraukiamasis bagažinės uždangalas | ● | ● | ● | ● | ● | ● | ● | ● |

● = Standartinė įranga

○ = Papildoma įranga

– = Nekomplektuojama

ĮRANGA

| MULTIMEDIJOS IR INFORMACINĖ SISTEMA | Active | Luxury | Luxury Plus | Style | GR SPORT | RAV4 ADVENTURE | Premium | Premium Plus |
|---|--------|--------|-------------|-------|----------|-------------------|---------|--------------|
| Toyota Smart Connect | ● | ● | ● | ● | ● | ● | – | – |
| Toyota Smart Connect+ | – | – | – | – | – | – | ● | ● |
| 10,5 colio multimedijos sistemos ekranas | ● | ● | ● | ● | ● | ● | ● | ● |
| Debesijos navigacija | ● | ● | ● | ● | ● | ● | ● | ● |
| Navigacijos sistema | – | – | – | – | – | – | ● | ● |
| Mobiliojo telefono integracija (Apple CarPlay & Android Auto™) | ● | ● | ● | ● | ● | ● | ● | ● |
| 7 colių spalvotas TFT daugiafunkcis ekranas prietaisų skydelyje (Luxury ir Luxury Plus komplektacijose tik su mechanine greičio dėže) | ● | ● | ● | – | – | – | – | – |
| 12,3 colio spalvotas TFT daugiafunkcis ekranas (išskyrus Luxury ir Luxury Plus su mechanine greičio dėže) | – | ● | ● | ● | ● | ● | ● | ● |
| Galinio vaizdo kamera | ● | ● | ● | ● | ● | ● | ● | ● |
| Dinamiškos linijos galinio vaizdo kameros ekranas | ● | ● | ● | ● | ● | ● | ● | ● |
| Panoraminio vaizdo monitorius | – | – | – | – | ● | – | – | ● |
| Skaitmeninis radijas (DAB) | ● | ● | ● | ● | ● | ● | ● | ● |
| 6 garsiakalbiai | ● | ● | ● | ● | ● | ● | ● | – |
| JBL Premium garso sistema su 9 garsiakalbiais | – | – | – | ○ | ○ | ○ | – | ● |
| USB jungtys (C ir A tipo) | ● | ● | ● | ● | ● | ● | ● | ● |
| Bluetooth® laisvųjų rankų įranga | ● | ● | ● | ● | ● | ● | ● | ● |

| SAUGUMAS | Active | Luxury | Luxury Plus | Style | GR SPORT | RAV4 ADVENTURE | Premium | Premium Plus |
|---|--------|--------|-------------|-------|----------|-------------------|---------|--------------|
| Toyota Safety Sense: | ● | ● | ● | ● | ● | ● | ● | ● |
| Pre-Collision sistema (PCS) su pėsčiųjų ir dviratininkų fiksavimo funkcija | | | | | | | | |
| Apsaugos nuo susidūrimo sankryžose sistema (ICM) | | | | | | | | |
| Avarinio vairo valdymo sistema | | | | | | | | |
| Nukrypimo iš važiuojamosios juostos įspėjimo sistema (LDA) su vairo valdymo ir automobilio išlaikymo eismo juostos centre funkcijomis | | | | | | | | |

| SAUGUMAS | Active | Luxury | Luxury Plus | Style | GR SPORT | RAV4 ADVENTURE | Premium | Premium Plus |
|--|--------|--------|-------------|-------|----------|-------------------|---------|--------------|
| Automatinė tolimųjų šviesų sistema (AHB) | | | | | | | | |
| Eismo juostos stebėjimo sistema (LTA) | | | | | | | | |
| Išmanioji adaptyvioji pastovaus greičio palaikymo sistema (iACC) | | | | | | | | |
| Pagalbinė kelio ženklų atpažinimo sistema (RSA) | | | | | | | | |
| Aktyviosios saugos įranga | | | | | | | | |
| Stabdžių antiblokavimo (ABS), elektroninė stabdymo galios paskirstymo (EBD) ir pagalbinė stabdymo (BA) sistemos | ● | ● | ● | ● | ● | ● | ● | ● |
| Stabdžių sulaikymo (BH) ir pagalbinė stabdymo susidūrimo metu (SCB) sistemos | ● | ● | ● | ● | ● | ● | ● | ● |
| Išmanioji apsaugos nuo susidūrimo važiuojant mažu greičiu sistema (ICS) | – | – | – | – | ● | ● | – | ● |
| Aktyvioji pagalbinė posūkių atlikimo sistema (ACA) | ● | ● | ● | ● | ● | ● | ● | ● |
| Avarinio stabdymo signalizacijos sistema (EBS) | ● | ● | ● | ● | ● | ● | ● | ● |
| Automobilio stabilumo kontrolės sistema (VSC) | ● | ● | ● | ● | ● | ● | ● | ● |
| Pagalbinė važiavimo įkalne sistema (HAC) | ● | ● | ● | ● | ● | ● | ● | ● |
| Pagalbinė važiavimo nuokalne sistema (DAC) (komplektuojama tik benzininiuose visais ratais varomuose modeliuose su automatine transmisija) | – | ● | ● | – | – | – | ● | ● |
| Priekabos siūbavimo kontrolės sistema (TSC) | ● | ● | ● | ● | ● | ● | ● | ● |
| Nematomų zonų stebėjimo sistema (BSM) | – | – | – | – | ● | ● | ● | ● |
| Perspėjimo apie iš galo artėjančias transporto priemonės sistema (RCTA) | – | – | – | – | – | – | ● | – |
| Perspėjimo apie iš galo artėjančias transporto priemonės sistema (RCTA) su pagalbinio stabdymo funkcija | – | – | – | – | ● | ● | – | ● |
| Imobilizatorius | ● | ● | ● | ● | ● | ● | ● | ● |

● = Standartinė įranga

○ = Papildoma įranga

– = Nekomplektuojama

ĮRANGA

| SAUGUMAS | Active | Luxury | Luxury Plus | Style | GR SPORT | RAV4 ADVENTURE | Premium | Premium Plus |
|--|--------|--------|-------------|-------|----------|-------------------|---------|--------------|
| Pasyvosios saugos įranga | | | | | | | | |
| Septynios SRS oro saugos pagalvės | ● | ● | ● | ● | ● | ● | ● | ● |
| Skubios pagalbos iškvietimo sistema eCall | ● | ● | ● | ● | ● | ● | ● | ● |
| Saugos diržų įtempikliai ir apkrovos ribotuvai | ● | ● | ● | ● | ● | ● | ● | ● |
| Padangų slėgio kontrolės sistema | ● | ● | ● | ● | ● | ● | ● | ● |
| Priekinio keleivio oro saugos pagalvės jungiklis / išjungiklis | ● | ● | ● | ● | ● | ● | ● | ● |
| ISOFIX vaikiškų kėdučių tvirtinimo sistema | ● | ● | ● | ● | ● | ● | ● | ● |
| Apsauginis užraktas nuo vaikų | ● | ● | ● | ● | ● | ● | ● | ● |

| PAPILDOMI KOMPLEKTAI | Active | Luxury | Luxury Plus | Style | GR SPORT | RAV4 ADVENTURE | Premium | Premium Plus |
|---|--------|--------|-------------|-------|----------|-------------------|---------|--------------|
| Comfort komplektas: | – | ○ | – | – | – | – | – | – |
| Smart Entry & Start sistema | | | | | | | | |
| Elektra valdomos bagažinės durelės | | | | | | | | |
| Technology komplektas (tik A/T): | – | – | ○ | – | – | – | – | – |
| Nematomų zonų stebėjimo sistema (BSM) | | | | | | | | |
| Perspėjimo apie iš galo artėjančias transporto priemonės sistema (RCTA) modeliams su mechanine transmisija | | | | | | | | |
| Perspėjimo apie iš galo artėjančias transporto priemonės sistema (RCTA) su pagalbinio stabdymo funkcija modeliams su automatine transmisija | | | | | | | | |
| Priekiniai automobilio statymo jutikliai | | | | | | | | |
| Įlipimo zonos apšvietimas durelių veidrodėliuose | | | | | | | | |
| Išmanioji apsaugos nuo susidūrimo važiuojant mažu greičiu sistema (ICS) modeliams su automatine transmisija | | | | | | | | |

● = Standartinė įranga

○ = Papildoma įranga

– = Nekomplektuojama

| PAPILDOMI KOMPLEKTAI | Active | Luxury | Luxury Plus | Style | GR SPORT | RAV4 ADVENTURE | Premium | Premium Plus |
|---|--------|--------|-------------|-------|----------|-------------------|---------|--------------|
| Technology Style komplektas: | – | – | – | ○ | – | – | – | – |
| Nematomų zonų stebėjimo sistema (BSM) | | | | | | | | |
| Perspėjimo apie iš galo artėjančias transporto priemonės sistema (RCTA) su pagalbinio stabdymo funkcija | | | | | | | | |
| Įlipimo zonos apšvietimas durielių veidrodėliuose | | | | | | | | |
| Išmanioji apsaugos nuo susidūrimo važiuojant mažu greičiu sistema (ICS) | | | | | | | | |
| Technology Premium komplektas: | – | – | – | – | – | – | ○ | – |
| Perspėjimo apie iš galo artėjančias transporto priemonės sistema (RCTA) su pagalbinio stabdymo funkcija | | | | | | | | |
| Išmanioji apsaugos nuo susidūrimo važiuojant mažu greičiu sistema (ICS) | | | | | | | | |
| Panoraminio vaizdo monitorius (PVM) | | | | | | | | |
| JBL Premium garso sistema su 9 garsiakalbiais ir skaitmeninis radijas (DAB+) | | | | | | | | |
| All Weather komplektas: | – | – | – | – | – | – | ○ | – |
| Priekinio lango stiklo ledo atitirpinimo funkcija (be stiklo valytuvų ledo atitirpinimo funkcijos) | | | | | | | | |
| Šildomos galinės sėdynės | | | | | | | | |
| Vėdinamos priekinės sėdynės | | | | | | | | |
| SUV komplektas: | ○ | ○ | ○ | ○ | – | – | ○ | ○ |
| Šoniniai laipteliai | | | | | | | | |
| Aliumininės slenksčių plokštelės | | | | | | | | |
| Nerūdijančio plieno apsauginė buferio plokštelė | | | | | | | | |
| Style komplektas: | ○ | ○ | ○ | ○ | – | – | ○ | ○ |
| Chromuotos šoninės juostos | | | | | | | | |
| Aliumininės slenksčių plokštelės | | | | | | | | |
| Chromuota apatinės bagažinės dalies apdaila | | | | | | | | |

2050 M. TOYOTA APLINKOSAUGOS UŽDAVINIAI IR POVEIKIO APLINKAI MAŽINIMO PER VISĄ PRODUKTŲ GYVAVIMO CIKLĄ POLITIKA

Toyota yra susitekusi ne vien į nulines taršos siekį, bet ir į aplinkos, kurioje gyvename, gerinimą. Šiam užmojiui įgyvendinti išsikėlėme šešis uždavinius, kuriuos esame užsibrėžę įvykdyti iki 2050 m. Kiekvienas jų kelia atitinkamų problemų, tačiau mes esame įsipareigoję naudingai pasitarnauti visuomenei bei gamtai, laikydamiesi tvarumo principų.

Daugiau informacijos apie Toyota aplinkosaugos uždavinius ieškokite svetainėje <https://www.toyota.lt/world-of-toyota/feel/environment/environmental-challenge-2050.json> arba teiraukitės vietinėje Toyota atstovybėje.

UŽDAVINYS NR. 1 IKI NULIO SUMAŽINTI NAUJŲ AUTOMOBILIŲ IŠSKIRIAMO CO₂ KIEKĮ

Iki 2050 m. esame pasiryžę 90 proc. sumažinti mūsų automobilių išskiriamo CO₂ kiekį, lyginant su 2010 m. rodikliais. Siekdami įgyvendinti šiuos tikslus, mes skatinsime gaminti naujos kartos automobilius, išskiriančius minimalų anglies dvideginio kiekį arba visai jo neišskiriančius. Be to, imsimės visų priemonių, kad tokie automobiliai būtų prieinami kuo platesniu mastu.

UŽDAVINYS NR. 3 IKI NULIO SUMAŽINTI GAMYKLŲ IŠSKIRIAMO CO₂ KIEKĮ

Siekdami sumažinti mūsų gamyklų išskiriamo anglies dvideginio kiekį, mes tobuliname naudojamą technologijas ir pereiname prie alternatyvių energijos šaltinių. Esame įsipareigoję užtikrinti labiau energiją tausojančias gamybos sąlygas ir naudoti atsinaujinančius energijos šaltinius, pavyzdžiui, saulės ir vėjo energiją, bei mažai anglies dvideginio išskiriančius energijos išteklius, tokius kaip vandenilio energija.

UŽDAVINYS NR. 5 KURTI ATLIEKAS PERDIRBANČIĄ VISUOMENĘ IR SISTEMAS

Su pakartotiniu išteklių panaudojimu susijusius uždavinius įgyvendiname jau 40 metų. Šią darbo patirtį atspindi atitinkami rezultatai: 95 proc. kiekvieno Toyota RAV4 dalių dabar galima pakartotinai panaudoti ir perdirbti. Be to, vairuotojams siūlome naujoviškus atitarnavusių automobilių grąžinimo būdus.



UŽDAVINYS NR. 2 PASIEKTI NULINIUS CO₂ RODIKLIUS PER VISĄ PRODUKTŲ GYVAVIMO CIKLĄ

Mes nuolat ieškome labiau aplinką tausojančių konstrukcinių sprendimų. Nuodugniai juos išanalizavę ir patobulinę mes galėsime užtikrinti minimalų poveikį aplinkai per visą automobilio gyvavimo ciklą*.

UŽDAVINYS NR. 4 IKI MINIMUMO SUMAŽINTI IR OPTIMIZUOTI VANDENS SĄNAUDAS

Siekdami sumažinti vandens sąnaudas, savo gamyklose pradėjome kaupti lietaus vandenį. Be to, sukūrėme vandens valymo metodus, kad mūsų naudojamas vanduo galėtų būti dar kartą panaudotas arba saugiai grąžintas į vietos tiekimo tinklą.

UŽDAVINYS NR. 6 KURTI HARMONINGAI SU GAMTA GYVENANČIĄ VISUOMENĘ

Norėdami išsaugoti ir sustiprinti darnų sambūvį su gamta, organizuojame miškų atsodinimą, medžių sodinimą, planuojame žaliąsias miesto erdves ir imamės kitų iniciatyvų savo veiklos vietose ir už jų ribų. Mūsų tikslas – sukurti darniai su gamta gyvenančią visuomenę.

* Toyota taikoma lengvųjų automobilių poveikio aplinkai per visą jų tarnavimo ciklą vertinimo metodika (LCA) yra patikrinta ir patvirtinta TÜV Rheinland organizacijos, taip pat sertifikuota pagal ISO 14040 ir 14044 standartus.

VISIŠKA RAMYBĖ VAIRUOJANT TOYOTA

KOKYBIŠKOS PASLAUGOS

Jūsų Toyota automobilio techninės būklės ir saugos patikrą reikia atlikti bent kartą kas dvejus metus arba nuvažius 30 000 km (priklausomai nuo to, kuri sąlyga įsigalioja anksčiau). Tarpinė patikra atliktina kartą per metus arba nuvažius 15 000 km.

MAŽOS TECHNINĖS PRIEŽIŪROS IŠLAIDOS

Visi Toyota automobiliai sukurti siekiant iki minimumo sumažinti jų techninės priežiūros išlaidas.

ORIGINALIOS ATSARGINĖS DALYS

Siekiant užtikrinti Toyota automobilių kokybę, juose montuojamos tik originalios ir patvirtintos detalės.

PATIKIMA APSAUGA

Visapusiška Toyota apsaugos sistema išlaiko griežtą draudimo bendrovių taikomą penkių minučių trukmės įsilaužimo testą.

ORIGINALI ĮRANGA

Toyota aksesuarai pagaminti taip pat rūpestingai, kokybiškai ir skrupulingai, kaip ir Toyota automobiliai. Visiems aksesuarams taikoma trejų metų garantija įsigyjant juos kartu su automobiliu*.

TOYOTA EUROCARE PAGALBA KELYJE

Vairuokite be rūpesčių. Jūsų patogumui siūlome nemokamų pagalbos kelyje paslaugų programą Toyota Eurocare, kuri galioja 40 Europos šalių

TOYOTA RELAX GARANTIJA

Garantija iki 10 metų arba 185 000 nuvažiuotų kilometrų. Toyota Relax garantija pradeda galioti pasibaigus gamyklinei gamintojo garantijai, jei automobilio techninė priežiūra pagal gamintojo reikalavimus buvo atliekama oficialioje Toyota atstovybėje. Toyota Relax garantija galioja iki kitos suplanuotos priežiūros, paprastai 12 mėnesių arba kol nuvažiuojama 15 000 km, atsižvelgiant į tai, kas įvyksta anksčiau. Po kiekvienos techninės priežiūros garantijos laikas pratęsiamas. Išsamesnės informacijos teiraukitės Toyota atstovybėje, o Jūsų automobilio techninės priežiūros intervalai nurodyti savininko vadove.

Daugiau informacijos apie ramybės jausmą teikiančius produktus ieškokite svetainėje <https://www.toyota.lt/service-and-accessories/genuine-accessories/accessories>

* Daugiau informacijos apie garantijos sąlygas teiraukitės artimiausioje Toyota atstovybėje.



TOYOTA RAV4

TIKRAS VISUREIGIS. TIKRAS HIBRIDAS. JOKIŲ IŠLYGŲ.

toyota.lt

Mūsų žiniomis, visa šioje brošiūroje pateikta informacija buvo teisinga rengimo spaudai metu. Brošiūroje nurodytos techninės charakteristikos ir įranga priklauso nuo rinkos sąlygų ir reikalavimų, todėl jūsų regione platinamų modelių techninės charakteristikos ir įranga gali šiek tiek skirtis. Daugiau informacijos apie technines charakteristikas ir įrangą teiraukitės artimiausioje atstovybėje. • Automobilių kėbulo spalvos gali šiek tiek skirtis nuo šio leidinio nuotraukose matomų spalvų. • Šioje brošiūroje esančių kodų (QR Code®) įskaitomumas priklauso nuo naudojamo skaitytuvo. Toyota neprisiima atsakomybės už nesėkmingą kurio nors kodo ar interaktyviojo turinio ženklo nuskaitymą Jūsų naudojamu prietaisu. • Toyota Motor Europe pasilieka teisę be išankstinio įspėjimo keisti bet kokius techninius duomenis ir informaciją apie įrangą. • © 2022, Toyota Motor Europe NV/SA (TME). • Jokia šio leidinio dalis negali būti dauginama be išankstinio rašytinio Toyota Motor Europe sutikimo.